



D.C.G.
Fis. _____
VISTO

**ESTADO DO RIO GRANDE DO SUL  
PREFEITURA MUNICIPAL DE PELOTAS  
S.M.F. - DEPARTAMENTO DE COMPRAS GOVERNAMENTAIS - 1/44**

**AVISO DE LICITAÇÃO**

**PREGÃO ELETRÔNICO – REGISTRO DE PREÇOS Nº280/2021 – SMS**

O MUNICÍPIO DE PELOTAS, através do Departamento de Compras Governamentais – S.M.F., sito à Rua Santos Dumont, 149 (2º andar) – Centro – CEP 96.020.380, Pelotas/RS - Fone: (53) 3309.5934, torna público que realizará licitação na modalidade de PREGÃO ELETRÔNICO, do Tipo Menor Preço, para REGISTRO DE PREÇOS, COM VALIDADE DE 12 (DOZE) MESES, sob número 280/2021 – SMS, com a finalidade de selecionar propostas objetivando a  **aquisição de Veículo Tipo Furgão Adaptado para Ambulância**, cujas especificações detalhadas encontram-se no Anexo I, Anexo II, Anexo III e Anexo IV, que acompanham o Edital.

Rege a presente licitação, a Lei Federal nº 10.520/2002, regulamentada pelos Decretos Municipais nºs 4.559/2003, modificado pelo Decreto Municipal 5064/2008, Lei Municipal nº 5.645/2009, Decreto Federal 7.892/13 Decreto Federal nº 8.538/2015, Lei Complementar Federal 123/2006 e 147/2014 ,Lei Federal 11.488/2007, e Lei Federal 8.666/93, subsidiariamente, observadas as alterações posteriores e demais legislações aplicáveis.

Serão observados os seguintes horários e datas para os procedimentos que seguem:

Recebimento das Propostas: **das 8h do dia 31/01/2022 às 9h30m do dia 11/02/2022;**

Início da Sessão de Disputa de Preços: **às 10h do dia 11/02/2022** no endereço eletrônico [www.portaldecompraspublicas.com.br](http://www.portaldecompraspublicas.com.br), horário de Brasília – DF.

Poderão participar da licitação pessoas jurídicas que atuam no ramo pertinente ao objeto licitado, observadas as condições constantes do edital.

O Edital completo poderá ser obtido pelo endereço eletrônico [www.portaldecompraspublicas.com.br](http://www.portaldecompraspublicas.com.br) Outras informações referente ao edital, poderão ser obtidas no D.C.G. à Rua Santos Dumont, nº 149 (2º andar) - Centro, através do telefone nº 0xx (53) 3309.5935, acessando o endereço: <http://www.portaldecompraspublicas.com.br>, para dirimir dúvidas referente ao sistema operacional.

Pelotas, 28 de janeiro de 2022.

**Gislaine Duarte Rodrigues**  
Chefe de Compras Governamentais



D.C.G.
Fis. _____
VISTO

**ESTADO DO RIO GRANDE DO SUL**  
**PREFEITURA MUNICIPAL DE PELOTAS**  
**S.M.F. - DEPARTAMENTO DE COMPRAS GOVERNAMENTAIS - 2/44**  
**PREGÃO ELETRÔNICO – REGISTRO DE PREÇOS Nº280/2021 – SMS**

O MUNICÍPIO DE PELOTAS, através do Departamento de Compras Governamentais – S.M.F., sito à Rua Santos Dumont, 149 (2º andar) – Centro – CEP 96.020.380, Pelotas/RS - Fone: (53) 3309.5934, torna público que realizará licitação na modalidade de PREGÃO ELETRÔNICO, do Tipo Menor Preço, para REGISTRO DE PREÇOS, COM VALIDADE DE 12 (DOZE) MESES, sob número 280/2021 – SMS, com a finalidade de selecionar propostas objetivando a  **aquisição de Veículo Tipo Furgão Adaptado para Ambulância**, cujas especificações detalhadas encontram-se no Anexo I, Anexo II, Anexo III e Anexo IV, que acompanham o Edital.

Rege a presente licitação, a Lei Federal nº 10.520/2002, regulamentada pelos Decretos Municipais nºs 4.559/2003, modificado pelo Decreto Municipal 5064/2008, Lei Municipal nº 5.645/2009, Decreto Federal 7.892/13 Decreto Federal nº 8.538/2015, Lei Complementar Federal 123/2006 e 147/2014, Lei Federal 11.488/2007, e Lei Federal 8.666/93, subsidiariamente, observadas as alterações posteriores e demais legislações aplicáveis.

Serão observados os seguintes horários e datas para os procedimentos que seguem:

Recebimento das Propostas: **das 8h do dia 31/01/2022 às 9h10m do dia 11/02/2022;**

Início da Sessão de Disputa de Preços: **às 10h do dia 11/02/2022** no endereço eletrônico [www.portaldecompraspublicas.com.br](http://www.portaldecompraspublicas.com.br), horário de Brasília – DF.

#### **I - DISPOSIÇÕES GERAIS**

- 1.1 Serão utilizados para a realização deste certame recursos de tecnologia da informação, compostos por um conjunto de programas de computador que permitem confrontação sucessiva através do envio de lances dos proponentes com plena visibilidade para o pregoeiro e total transparência dos resultados para a sociedade, através da Rede Mundial de Computadores – INTERNET.
- 1.2 A realização do procedimento estará a cargo do Departamento de Compras Governamentais – S.M.F. e da Administradora do Pregão Eletrônico, empresa contratada para, através da Rede Mundial de Computadores, prover o sistema de compras eletrônicas.
- 1.3 A licitante deverá fazer o seu cadastramento junto a Ecustomize Consultoria em Software Ltda. através do portal de compras municipais, acessando o seguinte endereço: <http://www.portaldecompraspublicas.com.br/> e preencher o Termo de Adesão, onde qualquer pessoa física ou jurídica, que manifeste interesse em cadastrar-se e apresente a documentação exigida terá acesso ao portal.
  - 1.3.1 O credenciamento dar-se-á pela atribuição de chave de identificação e de senha, pessoal e intransferível, para acesso ao sistema eletrônico.
  - 1.3.2 O credenciamento da proponente junto ao provedor do sistema implica responsabilidade legal da proponente ou de seu representante legal, bem como na presunção de sua capacidade técnica para a realização das transações inerentes ao pregão eletrônico.
- 1.4 A Administradora do Pregão Eletrônico, conjuntamente com o Departamento de Compras Governamentais – S.M.F. darão sequência ao processo de Pregão.
- 1.5 Como requisito para participação no pregão, em campo próprio do sistema eletrônico, a proponente deverá manifestar o pleno conhecimento e atendimento às exigências de habilitação previstas no Edital.
  - 1.5.1 A licitante, ao utilizar sua senha de acesso ao sistema para dar um lance no evento, terá expressado sua decisão irrevogável de concluir a transação a que se refere o evento nos valores e condições do referido lance, e caso este lance seja o escolhido pelo comprador, será reputado



D.C.G.
Fis. _____
VISTO

**ESTADO DO RIO GRANDE DO SUL  
PREFEITURA MUNICIPAL DE PELOTAS**

**S.M.F. - DEPARTAMENTO DE COMPRAS GOVERNAMENTAIS - 3/44**

perfeito e acabado o contrato de compra e venda do produto negociado.

- 1.5.2 O uso da senha de acesso pela licitante é de sua responsabilidade exclusiva, incluindo qualquer transação efetuada diretamente ou por seu representante, não cabendo ao Município de Pelotas, à Ecustomize Consultoria em Software Ltda., ao portal de compras municipais [www.portaldecompraspublicas.com.br](http://www.portaldecompraspublicas.com.br) responsabilidade por eventuais danos causados por uso indevido da senha, ainda que por terceiros.
- 1.6 A licitante deverá acompanhar as operações no sistema eletrônico durante a sessão pública do pregão, ficando responsável pelo ônus decorrente da perda de negócios diante da inobservância de quaisquer mensagens emitidas pelo pregoeiro e/ou pelo sistema ou de sua desconexão.

**II - DOS PROCEDIMENTOS**

- 2.1 As licitantes deverão inserir suas propostas iniciais dentro do sistema até a data e horário definidos no preâmbulo deste edital.
- 2.1.1 Para inserção de suas propostas iniciais, as licitantes deverão observar rigorosamente a **validade da proposta, o prazo de entrega, a descrição e unidade de fornecimento indicando uma única marca para o produto ofertado**, dos materiais constantes do Anexo I do Edital.
- 2.2 O pregoeiro desclassificará, fundamentadamente, as propostas que não atenderem às exigências do Edital.
- 2.3 Após a classificação das propostas para a participação na fase de disputa de preços, o pregoeiro dará sequência ao processo de Pregão, comunicando às licitantes classificadas na data e horário definidos no edital.
- 2.4 O julgamento das propostas será feito pelo **menor valor** de acordo com o especificado no Anexo I.
- 2.4.1 Esta licitação será processada e julgada com observância do previsto nos artigos 43 e 48 da Lei Complementar Federal 123/2006.
- 2.5 O Pregoeiro, via sistema eletrônico, dará início à Sessão Pública, na data e horário previstos neste Edital, com a divulgação da melhor proposta para cada item.
- 2.6 O preço de abertura da etapa de lances corresponde ao menor preço ofertado na etapa de propostas.
- 2.6.1 No caso de nenhum fornecedor apresentar lance na respectiva etapa, valem os valores obtidos na etapa de propostas.
- 2.7 Aberta a etapa competitiva (Sessão Pública), os proponentes deverão encaminhar lances, exclusivamente por meio do sistema eletrônico, sendo o proponente imediatamente informado do seu recebimento e respectivo valor.
- 2.8 As licitantes poderão oferecer lances sucessivos, pelo **VALOR UNITÁRIO POR UNIDADE DE CADA ITEM**, observando o horário fixado e as regras de aceitação dos mesmos.
- 2.9 Após o fechamento da etapa de lances, o Pregoeiro poderá encaminhar, pelo sistema eletrônico, contrapropostas diretamente à proponente que tenha apresentado o lance de menor valor, para que seja obtido preço melhor, bem como decidir sobre a sua aceitação.
- 2.10 Após comunicado do pregoeiro, a licitante detentor da menor oferta deverá comprovar a situação de regularidade, conforme documentação exigida no item 7, na forma descrita no item 7.1.
- 2.11 Após análise do **menor lance**, bem como da possibilidade de desempate nos termos dos artigos 44 e 45 da LC 123/06, o Pregoeiro anunciará a proponente vencedora.
- 2.11.1 Poderão se beneficiar do disposto na LC 123/06 todas as empresas cujos lances situarem-se dentro do limite estabelecido no artigo 44, § 2º da lei supracitada.
- 2.11.2 Somente poderá ser deferida a possibilidade de desempate às empresas que:



D.C.G.
Fis. _____
VISTO

**ESTADO DO RIO GRANDE DO SUL  
PREFEITURA MUNICIPAL DE PELOTAS**

**S.M.F. - DEPARTAMENTO DE COMPRAS GOVERNAMENTAIS - 4/44**

- a) no momento do envio das propostas declararem, no campo específico criado pelo *portaldecompraspublicas*, a condição de EPP, ME ou Cooperativas;
  - b) apresentarem novos lances no prazo máximo de 5 minutos após o encerramento de cada lance e declaração do vencedor.
- 2.11.3 Havendo divergência entre o valor unitário e o global correspondente, prevalecerá o cotado em preço unitário, devendo o Pregoeiro proceder à correção no valor global.
- 2.12 Na hipótese da proposta ou do lance de menor valor não ser aceito ou se a proponente vencedora desatender as exigências habilitatórias, o Pregoeiro examinará a proposta ou lance subsequente, verificando a sua aceitabilidade e procedendo a habilitação do proponente, na ordem de classificação, segundo o critério do menor preço por item, e assim sucessivamente, até a apuração de uma proposta ou lance que atenda ao Edital.

**III - DA IMPUGNAÇÃO AO ATO CONVOCATÓRIO E RECURSOS ADMINISTRATIVOS**

- 3.1 As impugnações ao ato convocatório do pregão serão recebidas até 2 (dois) dias úteis antes da data fixada para o recebimento das propostas, **exclusivamente por meio de formulário eletrônico**.
- 3.1.1 Caberá, ao Pregoeiro, decidir sobre a petição no prazo de 24 (vinte e quatro) horas.
- 3.1.2 Deferida a impugnação contra o ato convocatório, será designada nova data para a realização do certame.
- 3.2 Caberá recurso nos casos previstos na Lei Federal nº 10.520/02, devendo a proponente **manifestar motivadamente** sua intenção de interpor recurso, através de formulário próprio do Sistema Eletrônico, explicitando sucintamente suas razões, após o término da sessão de lances, onde o pregoeiro abrirá prazo para a mesma.
- 3.2.1 A intenção motivada de recorrer é aquela que identifica, objetivamente, os fatos e o direito que a proponente pretende que sejam revistos pelo Pregoeiro.
- 3.3 A proponente que manifestar a intenção de recurso e o mesmo ter sido aceito pelo Pregoeiro, disporá do prazo de **03 (três) dias corridos** para a apresentação das razões do recurso, por meio de formulário específico do sistema, que será disponibilizado a todos os participantes, ficando os demais desde logo intimados para apresentar as contrarrazões em igual número de dias.
- 3.4 Os autos deste Processo permanecerão franqueados aos interessados, junto ao Departamento de Compras Governamentais – S.M.F., sito à Rua Santos Dumont, nº 149 (2º andar) – Centro – Pelotas/RS – CEP 96.020-380.
- 3.5 A apresentação de impugnação ou recurso, após o prazo estipulado no subitem anterior, receberá tratamento de mera informação.

**IV - DO OBJETO**

- 4.1 Constitui objeto do presente Edital o **REGISTRO DE PREÇOS**, com **VALIDADE DE 12 (DOZE) MESES**, para a aquisição de Veículo Tipo Furgão adaptado para Ambulância Tipo B, para o atendimento das demandas de transporte inter e intra-municipal, permitindo a realização do atendimento dos diversos usuários do SAMU no sistema SUS no Município de Pelotas, conforme descrito no Anexo I deste Edital.
- 4.1.1 O objeto deverá ser entregue, no Setor de Veículos da Secretaria Municipal de Saúde, sito à Rua Lobo da Costa, 1764 - Centro - Pelotas / RS
- 4.2 Os veículos objeto desta licitação, deverão estar dentro das normas técnicas aplicáveis, ficando, desde já, estabelecido que só serão aceitos após exame técnico efetuado pela Secretaria Municipal de Saúde, por funcionário capacitado para tal fim e, caso não satisfaçam às especificações exigidas ou apresentem defeitos e incorreções, não serão aceitos, devendo ser retirados pelo fornecedor no prazo de 05 (cinco) dias consecutivos, contados a partir da notificação.



D.C.G.
Fis. _____
VISTO

**ESTADO DO RIO GRANDE DO SUL**  
**PREFEITURA MUNICIPAL DE PELOTAS**  
**S.M.F. - DEPARTAMENTO DE COMPRAS GOVERNAMENTAIS - 5/44**

**V - DAS CONDIÇÕES DE PARTICIPAÇÃO**

- 5.1 É vedada a participação de:
- a) Empresas declaradas inidôneas por ato de qualquer autoridade competente para tanto;
  - b) Empresas sob processo de falência;
  - c) Empresas impedidas de licitar ou contratar com a Administração Pública;
  - d) Empresas consorciadas;
  - e) Empresas que não possuam atividade compatível com o objeto da presente licitação; e
- 5.2 As empresas interessadas deverão se inscrever no endereço eletrônico constante no item I deste edital.
- 5.3 Empresas em recuperação judicial poderão participar, desde que amparadas em certidão emitida pela instância judicial competente afirmando que a mesma está apta econômica e financeiramente a participar de procedimento licitatório.

**VI - DO PREÇO E DO PAGAMENTO**

- 6.1 **O preço total deverá ser fixo em reais, com duas casas decimais, após a vírgula com arredondamento, equivalente ao de mercado na data da sessão pública de disputa de preços.**
- 6.1.1 **O preço unitário poderá ser aceito com até quatro casas decimais, desde que o valor final atenda ao disposto no item 6.1.**
- 6.2 Deverão estar incluídos no preço, todos os insumos que o compõem, tais como as despesas com impostos, taxas, frete, seguros e quaisquer outros que incidam direta ou indiretamente sobre a execução do objeto desta licitação, sem quaisquer ônus para a Administração, e quaisquer outros que incidam sobre a avença.
- 6.3 Os preços serão fixos e irredutíveis, exceto por determinação de Lei Federal.
- 6.4 O pagamento da empresa vencedora será feito após a emissão do empenho, conforme a efetiva entrega dos produtos, mediante a Nota Fiscal, em conta específica da contratada, dentro do cronograma fixado pela Secretaria Municipal da Fazenda deste Município.
- 6.5 A Nota Fiscal somente será liberada quando o cumprimento do Empenho estiver em total conformidade com as especificações exigidas pelo Município.
- 6.6 Na eventualidade de aplicação de multas, estas deverão ser liquidadas simultaneamente com parcela vinculada ao evento cujo descumprimento der origem à aplicação da penalidade.
- 6.7 As Notas Fiscais deverão ser emitidas em moeda corrente do país, em 03 (três) vias.
- 6.8 Nenhum pagamento será efetuado ao proponente vencedor enquanto pendentes de liquidação quaisquer obrigações financeiras que lhe foram impostas, em virtude de penalidade ou inadimplência, sem que isso gere direito ao pleito de reajustamento de preços ou correção monetária.

**VII - DA HABILITAÇÃO**

- 7.1 Para **habilitação**, deverá a empresa vencedora apresentar, em 1 (uma) via, os documentos abaixo discriminados, **até 2 (dois) dias úteis** após a confirmação do vencedor, o que poderá ser feito no final da disputa de preços, juntamente com a **planilha** (Proposta Financeira) do(s) item(s), contendo os valores (**unitários e totais**), **descrição e marca/modelo**, onde o valor deverá ser igual ou menor ao lance vencedor, conforme dispõe o item 7.1.1. Os documentos apresentados para habilitação deverão estar em **cópias autenticadas**, obrigando-se a proponente a fornecer à Comissão Julgadora os originais correspondentes em qualquer época que lhes forem solicitados. **Os documentos na forma prevista neste Edital poderão ser enviados para a Secretaria**



D.C.G.
Fis. _____
VISTO

**ESTADO DO RIO GRANDE DO SUL**  
**PREFEITURA MUNICIPAL DE PELOTAS**  
**S.M.F. - DEPARTAMENTO DE COMPRAS GOVERNAMENTAIS - 6/44**  
**Municipal da Fazenda, sito à Rua Santos Dumont, 149 (2º andar) – Centro – CEP**  
**96.020.380, Pelotas/RS.**

- 7.1.1 A proposta financeira deverá ser redigida em linguagem clara, sem emendas, rasuras ou entrelinhas, em papel com timbre ou carimbo da empresa, devidamente datada e assinada pelo representante legal da licitante ou pelo procurador, deverá também ser indicado o nome do Banco, número da conta, o nome e número da agência, onde deverão ser depositados os pagamentos das obrigações pactuadas, bem como deverá constar o nome do representante legal da empresa para posterior assinatura do contrato quando necessário.
- 7.1.2 Não serão aceitos protocolos, documentos em cópia não autenticada, nem documentos com prazo de validade vencido.
- 7.1.3 Os proponentes interessados na autenticação das cópias pelo pregoeiro ou equipe de apoio, deverão procurar o Departamento de Compras Governamentais – S.G.C., após a confirmação do vencedor para proceder a autenticação.
- 7.1.4 Os documentos deverão ser apresentados na ordem estabelecida no edital e numerados, não devendo ser entregues soltos.**
- 7.1.5 Todos os documentos exigidos para habilitação deverão estar no prazo de validade. Caso o órgão emissor não declare a validade do documento, esta será **de 90 (noventa)** dias contados a partir da data de emissão, exceto o comprovante de inscrição no CNPJ e Atestado (s) de Capacidade Técnica (quando exigidos no item 7.2).
- 7.1.6 Os documentos necessários à HABILITAÇÃO e a PLANILHA DO ITENS deverão ser apresentados em envelope, lacrado, contendo identificação do proponente na face externa e ainda os dizeres:

**DEPARTAMENTO DE COMPRAS GOVERNAMENTAIS**  
**PREGÃO ELETRÔNICO Nº134/2022 – SDR**  
**RAZÃO SOCIAL DA EMPRESA:**  
**CNPJ:**

Os proponentes deverão apresentar:

- 7.2 Documentos relativos à habilitação:**
- 7.2.1 Cópia autenticada do contrato social ou Certidão Simplificada expedida pela Junta Comercial do respectivo Estado.
- 7.2.2 No caso de Microempresas, Empresas de Pequeno Porte ou Cooperativas deverão as mesmas comprovarem sua condição de ME, EPP através da opção pelo SIMPLES NACIONAL nos termos da Lei Complementar Federal nº 123/06 ou ainda como Cooperativa, nos termos do Art. 34 da Lei Federal 11.488/2007, comprovando no ano calendário anterior, receita bruta até o limite definido no Inciso II do Caput do Art. 3º da LC 123/06, ou através de comprovação de enquadramento na Junta Comercial.
- 7.2.3 Apresentação das declarações descritas conforme o Anexo II deste edital.
- 7.2.4 Comprovante de inscrição no Cadastro Nacional de Pessoas Jurídicas (CNPJ).
- 7.2.5 Prova de regularidade para com a Fazenda Municipal, mediante a apresentação de Certidão Negativa de todos os tributos municipais do domicílio ou sede do proponente.
- 7.2.6 Prova de regularidade para com a Fazenda Federal, mediante a apresentação de Certidão Negativa de Dívida Ativa da União, expedida pela Procuradoria da Fazenda Nacional e de Certidão Negativa de Tributos Federais, expedida pela Receita Federal.
- 7.2.7 Prova de regularidade para com a Fazenda Estadual, mediante a apresentação de Certidão



D.C.G.
Fis. _____
VISTO

**ESTADO DO RIO GRANDE DO SUL  
PREFEITURA MUNICIPAL DE PELOTAS**

**S.M.F. - DEPARTAMENTO DE COMPRAS GOVERNAMENTAIS - 7/44**

Negativa de Tributos Estaduais, expedida pela Secretaria da Fazenda Estadual.

- 7.2.8 Certificado de Regularidade de Situação (CRF) perante o Fundo de Garantia por Tempo de Serviço – FGTS.
- 7.2.9 Certidão Negativa de Débitos Trabalhistas – CNDT, expedida pela Justiça do Trabalho.
- 7.2.10 Não tendo a empresa classificada como vencedora do certame apresentado a documentação exigida, no todo ou em parte, será esta desclassificada, podendo a ela ser aplicada as penalidades previstas na legislação que rege o procedimento, e será convocada então a empresa seguinte na ordem de classificação, observada as mesmas condições propostas pela vencedora.
- 7.2.11 A documentação, na fase pertinente, será rubricada pelo Pregoeiro e pela Equipe de Apoio e após examinada será anexada ao processo desta licitação, sendo inabilitados aqueles proponentes cuja documentação apresente irregularidades.
- 7.2.12 A documentação exigida para atender a qualificação jurídica e a regularidade fiscal e trabalhista ao disposto nos itens 7.2.4, 7.2.5, 7.2.6, 7.2.7, 7.2.8 e 7.2.9 poderá ser substituída, conforme disposto no parágrafo 3º do Art. 32 da Lei Federal nº 8.666/93, **pelo extrato do SICAF (Sistema de Cadastramento Unificado de Fornecedores)**, com validade plena; conforme Decreto 5.064 de 24 de março de 2008, ou
- 7.2.12.1 A documentação exigida para atender a qualificação jurídica, a regularidade fiscal e trabalhista e a qualificação econômico-financeira ao disposto nos itens 7.2.1, 7.2.4, 7.2.5, 7.2.6, 7.2.7, 7.2.8 e 7.2.9 poderá ser substituída, pelo **CRC (Certificado de Registro Cadastral do Município de Pelotas)**, com validade plena, conforme disposto no parágrafo 3º do Art. 32 da Lei Federal nº 8.666/93.
- 7.2.12.1.1 As empresas interessadas poderão requerer o Certificado de Registro Cadastral do Município de Pelotas, no Departamento de Compras Governamentais da Secretaria Municipal de Gestão Administrativa Financeira até o terceiro dia útil anterior à data de recebimento dos envelopes, desde que o requerimento seja deferido até esta data.
- 7.2.12.1.2 O prazo de 03 (três) dias úteis também deverá ser respeitado pelas empresas que necessitarem atualização do Certificado de Registro Cadastral do Município de Pelotas.
- 7.2.13 Os documentos exigidos na licitação que o **extrato do SICAF ou CRC** não substituir deverão ser apresentados pela licitante. Ressalte-se que o **extrato do SICAF ou CRC** que apresentar documentos com prazo de validade vencido, só será aceito para fins de habilitação em procedimento licitatório, se vier acompanhado dos novos documentos válidos.

**VIII- DO PRAZO PARA A ASSINATURA DA ATA DE REGISTRO DE PREÇOS**

- 8.1 O Pregoeiro adjudicará o objeto licitado à vencedora do certame, quando não houver recurso. Ficará a cargo da Autoridade Competente adjudicar o objeto, quando houver interposição de recursos e, homologará o resultado da licitação, convocando o adjudicatário a assinatura da Ata de Registro de Preços dentro do prazo de no máximo, 5 (cinco) dias consecutivos, a contar da data em que a mesma for convocada para fazê-lo junto ao Município.
- 8.2 O prazo de **validade da proposta será de 60 (sessenta) dias corridos**, contados do dia posterior ao dia de abertura do Pregão.
- 8.3 A Administração poderá, quando a empresa proponente vencedora, convocada dentro do prazo de validade de sua proposta e no prazo e condições estabelecidas no item 8.1, não apresentar situação regular ou se recusar injustificadamente a assinatura da Ata de Registro de Preços, retomar a Sessão Pública e convidar os demais proponentes classificados, seguindo a ordem de classificação, para fazê-lo em igual prazo e nas mesmas condições propostas pela primeira classificada, ou revogar a licitação independentemente da cominação do Art. 81 da Lei Federal 8.666/93.



D.C.G.
Fis. _____
VISTO

**ESTADO DO RIO GRANDE DO SUL  
PREFEITURA MUNICIPAL DE PELOTAS**

**S.M.F. - DEPARTAMENTO DE COMPRAS GOVERNAMENTAIS - 8/44**

- 8.4 Decorrido o prazo do item 8.1, dentro do prazo de validade da proposta, e não comparecendo à Prefeitura o proponente convocado para a assinatura da Ata de Registro de Preços, será ele havido como desistente, ficando sujeito às seguintes sanções, aplicáveis isolada ou conjuntamente:
- 8.4.1 Multa de 3% (três por cento) sobre o valor global de sua proposta;
- 8.4.2 Impedimentos de contratar com a Administração por prazo não superior a 2 (dois) anos.
- 8.4.3 A multa de que trata o item 8.4.1 deverá ser recolhida no prazo de 05 (cinco) dias úteis, a contar da intimação da decisão administrativa que a tenha aplicado, garantida a defesa prévia do interessado, no prazo de 05 (cinco) dias úteis, será ele havido como desistente, ficando sujeito às seguintes sanções, aplicáveis isolada ou conjuntamente:
- 8.4.1 Multa de 3% (três por cento) sobre o valor global de sua proposta;
- 8.4.2 Impedimento de contratar com a Administração por prazo não superior a 2 (dois) anos.
- 8.4.3 A multa de que trata o item 8.4.1 deverá ser recolhida no prazo de 05 (cinco) dias úteis, a contar da intimação da decisão administrativa que a tenha aplicado, garantida a defesa prévia do interessado, no prazo de 05 (cinco) dias úteis.

**IX - DAS PENALIDADES**

- 9.1 O licitante que apresentar documentação falsa ou deixar de entregar documentação exigida para o certame, ensejar o retardamento da execução de seu objeto, não mantiver proposta, ficará impedido de licitar e contratar com a Administração Pública, pelo prazo de até cinco anos, enquanto perdurarem os motivos determinantes da punição ou até que seja promovida a reabilitação perante a própria autoridade que aplicou a penalidade, garantida a prévia defesa, sem prejuízo das multas previstas em edital e no contrato, e das demais cominações legais.
- a) O prazo para defesa prévia será de cinco dias úteis a contar da notificação;
- b) Caberá recurso no prazo de cinco dias a contar da publicação da sanção no Diário Oficial;
- c) As penalidades serão obrigatoriamente registradas, esgotada a fase recursal no *portaldecompraspublicas*, e no caso de impedimento do direito de licitar e contratar, o licitante deverá ser descredenciado por igual período;
- d) Somente a autoridade que registrou as penalidades no *portaldecompraspublicas* poderá fazer a sua retirada.
- 9.2 Os casos de inexecução do objeto deste edital, erro de execução, execução imperfeita, atraso injustificado e inadimplemento contratual, sujeitará o proponente contratado às penalidades previstas no Art. 87 da Lei Federal 8.666/93, das quais destacam-se:
- a) Advertência;
- b) Multa de 0,05% (cinco centésimos por cento) do valor do contrato, por dia de atraso injustificado na execução do mesmo, observado o prazo máximo de 05 (cinco) dias úteis;
- c) Multa de 2% (dois por cento) sobre o valor estimado para o contrato, pela recusa injustificada do adjudicatário em executá-lo;
- d) Suspensão temporária de participação em licitações e impedimento de contratar com o Município, no prazo de até 02 (dois) anos;
- e) Declaração de inidoneidade para contratar com a Administração Pública, até que seja promovida a reabilitação, facultado ao contratado o pedido de reconsideração da decisão da autoridade competente, no prazo de 30 (trinta) dias da abertura de vistas ao processo.
- 9.2.1 Os valores das multas aplicadas previstas nos subitens acima poderão ser descontados dos pagamentos devidos pela Administração.
- 9.2.2 Da aplicação das penas definidas nas alíneas "a", "d" e "e", do item 9.2, caberá recurso no prazo de 05 (cinco) dias úteis, contados da intimação, o qual deverá ser apresentado no mesmo





D.C.G.
Fis. _____
VISTO

**ESTADO DO RIO GRANDE DO SUL**  
**PREFEITURA MUNICIPAL DE PELOTAS**  
**S.M.F. - DEPARTAMENTO DE COMPRAS GOVERNAMENTAIS - 9/44**  
local.

- 9.2.3 O recurso ou o pedido de reconsideração relativos às penalidades acima dispostas será dirigido ao Pregoeiro, o qual o encaminhará à Secretaria requisitante do presente processo licitatório que deverá decidir sobre os mesmos no prazo de 03 (três) dias úteis.

**X - DAS OBRIGAÇÕES**

**10.1 - Do Município:**

- 10.1.1 Atestar nas notas fiscais/ faturas a efetiva entrega do objeto desta licitação;
- 10.1.2 Aplicar à empresa vencedora penalidades, quando for o caso;
- 10.1.3 Prestar à Contratada toda e qualquer informação, por esta solicitada, necessária à perfeita execução do Contrato;
- 10.1.4 Efetuar o pagamento à Contratada conforme disposto no item 6.4, após a entrega da Nota Fiscal no setor competente;
- 10.1.5 Notificar, por escrito, à Contratada da aplicação de qualquer sanção.

**10.2 - Da Empresa Vencedora:**

- 10.2.1 Fornecer o objeto desta licitação nas especificações contidas neste edital;
- 10.2.2 Pagar todos os tributos que incidam ou venham a incidir, direta ou indiretamente, sobre os produtos vendidos;
- 10.2.3 Manter, durante a execução do contrato, as mesmas condições de habilitação;
- 10.2.4 Fornecer o objeto licitado, no preço, prazo e forma estipulados na proposta;
- 10.2.5 Fornecer o objeto de boa qualidade, dentro dos padrões exigidos neste edital;
- 10.2.6 Fornecer os veículos emplacados e licenciados em nome do Município de Pelotas/RS;
- 10.2.7 Fornecer os veículos com chave adicional e manual do usuário, cinto de segurança, pneu estepe e demais equipamentos e acessórios de série não especificados e exigidos por lei conforme DETRAN/RS e Código Nacional de Trânsito;
- 10.2.8 Disponibilizar revisões, assistência técnica autorizada e peças para o veículo na Cidade de Pelotas/RS.

**XI - DA ENTREGA E DO PRAZO**

- 11.1 Os veículos deverão ser entregues, em até 30 (trinta) dias corridos, a partir da assinatura do contrato.
- 11.2 A entrega do objeto deste edital será feita à Secretaria requisitante, no Setor de Veículos sito à Rua Lobo da Costa, 1764 - Centro/ Pelotas, a quem caberá conferi-lo, para efeito de posterior verificação da conformidade do mesmo com as exigências do Edital.
- 11.3 Caso o objeto não esteja de acordo com as especificações exigidas, a Secretaria não o aceitará e lavrará termo circunstanciado do fato, que deverá ser encaminhado à autoridade superior, sob pena de responsabilidade.
- 11.4 Na hipótese da não aceitação do objeto, o mesmo deverá ser retirado pelo fornecedor no prazo de 5 (cinco) dias contados da notificação da não aceitação, para reposição no prazo máximo de 5 (cinco) dias.
- 11.5 A Secretaria terá o prazo máximo de 07 (sete) dias úteis para processar a conferência do que foi entregue, notificando a Contratada para substituição do objeto entregue quando em desacordo com as especificações.



D.C.G.
Fis. _____
VISTO

**ESTADO DO RIO GRANDE DO SUL  
PREFEITURA MUNICIPAL DE PELOTAS**

**S.M.F. - DEPARTAMENTO DE COMPRAS GOVERNAMENTAIS - 10/44**

- 11.6 O recebimento não exclui a responsabilidade da Contratada pela perfeita execução do contrato (empenho), ficando a mesma obrigada a substituir, no todo ou em parte, o objeto do contrato, se a qualquer tempo se verificarem vícios, defeitos ou incorreções.

**XII - DO PRAZO DE VALIDADE**

- 12.1 O prazo de validade do registro de preços será de 12 (doze) meses, contados a partir da data da publicação da respectiva Ata de Registro no jornal diário, de grande circulação no Município de Pelotas.

**XIII - DO CANCELAMENTO DO REGISTRO DE PREÇOS**

- 13.1 O cancelamento do registro de preços da licitante vencedora ocorrerá nas hipóteses e condições que seguem:
- a) Recusar-se a entregar o objeto adjudicado, no todo ou em parte, após o prazo preestabelecido pela Administração;
  - b) Incorrer em atraso na entrega de qualquer item adjudicado, no prazo requerido pela Administração e estabelecido neste procedimento licitatório;
  - c) Falir ou dissolver-se;
  - d) Transferir, no todo ou em parte, as obrigações decorrentes deste Contrato.

**XIV - DAS DISPOSIÇÕES FINAIS**

- 14.1 Nenhuma indenização será devida aos proponentes por apresentarem documentação e/ ou apresentarem proposta relativa ao presente PREGÃO.
- 14.2 A presente licitação somente poderá vir a ser revogada por razões de interesse público decorrentes de fato superveniente, devidamente comprovado, ou anulada, no todo ou em parte, por ilegalidade, de ofício ou por provocação de terceiros, mediante parecer escrito e devidamente fundamentado.
- 14.3 A empresa licitante é responsável pela fidelidade e legitimidade das informações e dos documentos apresentados em qualquer fase da licitação.
- 14.4 No interesse da Administração, sem que caiba às participantes qualquer recurso ou indenização, poderá a licitação ter:
- a) Adiada sua abertura;
  - b) Alterado o Edital, com fixação de novo prazo para a realização da licitação.
- 14.5 Na proposta financeira deverá ser indicado o nome do Banco, número da conta, o nome e número da agência, onde deverão ser depositados os pagamentos das obrigações pactuadas, bem como deverá constar o nome do representante legal da empresa para posterior assinatura do contrato quando necessário, deverá também constar a identificação da empresa proponente, a validade da proposta, o prazo de entrega, a descrição e unidade de fornecimento indicando uma única marca para o produto ofertado, dos materiais constantes do Anexo I do Edital.**
- 14.6 Deverá ser encaminhado juntamente com os documentos de habilitação e proposta financeira, o Anexo III – Ata de Registro de Preços (em 03 vias de igual teor e forma), devidamente preenchida em original ou cópia autenticada.**
- 14.7 O desatendimento de exigências formais não essenciais, não importará o afastamento da licitante, desde que, seja possível a aferição da sua qualificação e a exata compreensão da sua proposta.
- 14.8 As normas que disciplinam este Pregão serão sempre interpretadas em favor da ampliação da disputa entre as licitantes, desde que, não comprometam o interesse da Administração, a finalidade e a segurança da contratação.
- 14.9 As decisões referentes a este processo licitatório poderão ser comunicadas às licitantes por qualquer meio de comunicação que comprove o recebimento ou, ainda, mediante publicação no



D.C.G.
Fis. _____
VISTO

**ESTADO DO RIO GRANDE DO SUL**  
**PREFEITURA MUNICIPAL DE PELOTAS**

**S.M.F. - DEPARTAMENTO DE COMPRAS GOVERNAMENTAIS - 11/44**

Diário Oficial do Município.

- 14.10 É facultado ao Pregoeiro, ou à autoridade a ele superior, em qualquer fase da licitação, promover diligências com vistas a esclarecer ou a complementar a instrução do processo.
- 14.11 Havendo alguma restrição na comprovação da **regularidade fiscal** da **Microempresa** ou **Empresa de Pequeno Porte** estas não serão inabilitadas, podendo participar do certame licitatório.
- 14.11.1 Antes da adjudicação do item à vencedora, sendo ela **Microempresa** ou **Empresa de Pequeno Porte**, será verificada sua regularidade fiscal.
- 14.11.2 Havendo alguma restrição na regularidade fiscal será aberto prazo de 05 (cinco) dias úteis, a contar do momento em que o proponente for declarado vencedor do certame, para apresentar a regularização da restrição. Este prazo poderá ser prorrogado, por igual período, a critério da Administração.
- 14.11.3 A não regularização da documentação no prazo previsto do item 14.11.2 implicará em decadência ao direito à contratação, sendo facultado à Administração convocar os licitantes remanescentes na ordem de classificação para a adjudicação do objeto, assinatura do contrato (quando for o caso) ou revogar a licitação, sem prejuízo das sanções previstas no art. 81 da Lei Federal 8.666/93.
- 14.12 A participação nesta licitação implica aceitação de todos os termos deste Edital.
- 14.13 O Município de Pelotas adjudicará o objeto desta Licitação a **um ou mais Proponentes**, reservando-se, entretanto, o direito de contratar parcialmente o objeto, sem que advenha disto, direito a qualquer reivindicação ou indenização.
- 14.14 A apresentação da proposta será a evidência de que o Licitante examinou e aceitou completamente as normas desta Licitação, e que obteve da Prefeitura Municipal de Pelotas todos os esclarecimentos satisfatórios à sua confecção, inclusive referente às normas, instruções e regulamentos necessários.
- 14.15 Para dirimir quaisquer questões decorrentes do procedimento licitatório, elegem as partes o Foro da cidade de Pelotas/RS, com renúncia expressa a qualquer outro por mais privilegiado que seja.
- 14.16 Esclarecimentos em relação a eventuais dúvidas de interpretação do presente Edital, poderão ser obtidos junto ao Departamento de Compras Governamentais – S.M.F. pelo telefone: (53) 3309.5935, bem como o envio de documentação, serão atendidos durante o expediente, de segunda a sexta-feira das 8h às 14h, ou via e-mail [licitapelotas@gmail.com](mailto:licitapelotas@gmail.com)
- 14.17 Fazem parte deste Edital:
- 14.17.1 Anexo I – Termo de Referência;
- 14.17.2 Anexo II – Declaração;
- 14.17.3 Anexo III – Ata de Registro de Preços;
- 14.17.4 Anexo III – Minuta de Contrato..



D.C.G.
Fis. _____
VISTO

**ESTADO DO RIO GRANDE DO SUL  
PREFEITURA MUNICIPAL DE PELOTAS  
S.M.F. - DEPARTAMENTO DE COMPRAS GOVERNAMENTAIS - 12/44**

Pelotas, 28 de janeiro de 2022.

**Gislaine Duarte Rodrigues**  
Chefe de Compras Governamentais



D.C.G.
Fis. _____
VISTO

**ESTADO DO RIO GRANDE DO SUL**  
**PREFEITURA MUNICIPAL DE PELOTAS**  
**S.M.F. - DEPARTAMENTO DE COMPRAS GOVERNAMENTAIS - 13/44**  
**PREGÃO ELETRÔNICO – REGISTRO DE PREÇOS Nº280/2021 – SMS**

**ANEXO I**

**TERMO DE REFERÊNCIA**

**I - Objeto:** Aquisição de Veículo Tipo Furgão Adaptado para Ambulância.

**II - Especificações e quantidades do objeto:**

<i>ITEM</i>	<i>UNIDADE</i>	<i>QUANTIDADE</i>	<i>ESPECIFICAÇÃO</i>	<i>VALOR MÉDIO UNITÁRIO</i>
01	Unidade	02	Ambulância Tipo B - Veículo tipo furgão com carroceria em aço e original de fábrica, longo, de teto alto, zero km, Air-Bag para os 2 ocupantes da cabine, Freio com Sistema Anti-Bloqueio (A.B.S.), modelo do ano da contratação ou do ano posterior, adaptado para ambulância de SUPORTE BÁSICO ou AVANÇADO DE VIDA, com capacidade volumétrica não inferior a 10 (dez) metros cúbicos no total, com porta lateral deslizante e portas traseiras, conforme TERMO DE REFERÊNCIA EM ANEXO.	R\$ 311.333,3333

**a) Descritivo Técnico da Ambulância - SAMU 192**

**Especificações do Objeto:**

Veículo tipo furgão com carroceria em aço e original de fábrica, longo, de teto alto, zero km, Air-Bag para os 2 ocupantes da cabine, Freio com Sistema Anti-Bloqueio (A.B.S.), modelo do ano contratação ou do ano posterior, adaptado para ambulância de SUPORTE BÁSICO ou AVANÇADO DE VIDA, com capacidade volumétrica não inferior a 10 (dez) metros cúbico no total, com porta lateral deslizante e portas traseiras.

Só será admitida a oferta de veículo automotor que atenda aos limites máximos de ruídos fixa o nas Resoluções CONAMA nº 1, de 11/02/1993, n. 08/1993, n. 17/1995, nº 272/2000 e n. 242/1998 e legislação superveniente e correlata.

Só será admitida a oferta de veículo automotor que atenda aos limites máximos de emissão de poluentes provenientes do escapamento fixados no âmbito do Programa de Controle da Poluição do Ar por Veículos Automotores - PROCONVE, conforme Resoluções CONAMA nº 18J de 06/05/1986, complementações e alterações supervenientes.

**1- Especificações do Veículo:**

**1.1 Dimensões**

Comprimento total mínimo = 5.000 mm

Distância mínima entre eixos = 3200 mm



D.C.G.
Fis. _____
VISTO

**ESTADO DO RIO GRANDE DO SUL**  
**PREFEITURA MUNICIPAL DE PELOTAS**  
**S.M.F. - DEPARTAMENTO DE COMPRAS GOVERNAMENTAIS - 14/44**  
Comprimento mínimo do salão de atendimento = 3.100 mm

Altura interna mínima do salão de atendimento = 1.800 mm

Largura interna mínima = 1.650 mm

Largura externa total mínima (incluindo os retrovisores)= 2.200 mm

A capacidade de carga após a transformação do veículo, nos termos deste Descritivo Técnico, deve ser de no mínimo 550 quilogramas, para comportar tripulantes, passageiro equipamentos médicos adicionais, não descritos no presente Termo de Referência.

### **1.2 Motor**

Dianteiro; 4 cilindros; turbo com intercooler

Combustível = Diesel

Potência de pelo menos 100 cv

Torque de pelo menos 24 kgfm<sup>3</sup>

Cilindrada mínima = 2.000 cc

Sistema de Alimentação = Injeção eletrônica

### **1.3 Abastecimento de Combustível:**

Capacidade mínima = 70 litros

### **1.4 Freios e Suspensão**

Conforme linha de produção;

### **1.5 Direção**

Direção hidráulica, elétrica ou eletrohidráulica, original de fábrica.

### **1.6 Transmissão**

Mínimo de 5 marchas à frente

1 marcha à ré

### **1.7 Equipamentos Obrigatórios e Acessórios básicos:**



D.C.G.
Fis. _____
VISTO

**ESTADO DO RIO GRANDE DO SUL  
PREFEITURA MUNICIPAL DE PELOTAS**

**S.M.F. - DEPARTAMENTO DE COMPRAS GOVERNAMENTAIS - 15/44**

Cintos de segurança para todos os passageiros, considerando sua lotação completa, sendo os da cabine, obrigatoriamente de três pontos e os do compartimento traseiro sub-abdominais, conforme a normatização vigente;

Película de Proteção solar (insulfilm) conforme legislação para os vidros laterais da cabine;

Protetor de cárter e câmbio de aço;

Ventilador/desembaçador com ar quente na cabine;

Acendedor de 12 V, no painel para recarga de bateria de celular ou outro equipamento compatível com a voltagem;

Trava elétrica para todas as portas (cabine e compartimento traseiro) acionadas remotamente ou pela fechadura da porta do motorista.

Demais equipamentos obrigatórios exigidos pelo CONTRAN, CÓDIGO DE TRÂNSITO BRASILEIRO e em conformidade com o PROCONVE.

**1.8 Cabine / Carroceria**

A estrutura da cabine e da carroceria será original do veículo, construída em aço.

Altura interna mínima de 1.800 mm no salão de atendimento (compartimento de carga), capacidade volumétrica não inferior a 10 ( dez) metros cúbicos no total, servido cor, duas portas traseiras com abertura horizontal mínima em duas posições (de 90 e 180 graus o 90 e 270 graus), tendo como altura mínima 1.650 mm, com dispositivo automático para mantê-las abertas, impedindo seu fechamento espontâneo no caso do veículo estacionar em desnível.

Dotada de estribo revestido em alumínio antiderrapante sob as portas laterais, para facilitar a entrada de passageiros, sempre que a distância do solo ao piso for maior que 40 cm, estribo este de dimensões compatíveis com o veículo de acordo com norma da ABNT.

Portas em chapa, com revestimento interno em poliestireno, com fechos, tanto interno como externo, resistentes e de aberturas de fácil acionamento.

Na carroceria, o revestimento interno entre as chapas (metálica - externa e laminado - interna) será em poliuretano, com espessura de até 4 cm conforme o veículo permitir, com finalidade de isolamento termo-acústico, não devendo ser utilizado para este fim isopor.



D.C.G.
Fis. _____
VISTO

**ESTADO DO RIO GRANDE DO SUL  
PREFEITURA MUNICIPAL DE PELOTAS**

**S.M.F. - DEPARTAMENTO DE COMPRAS GOVERNAMENTAIS - 16/44**

A intercomunicação entre a cabine e o salão de atendimento deverá se dar por meio de abertura que possibilite a passagem de uma pessoa, de forma confortável ergonomicamente, sendo a abertura com altura mínima de 1.400 mm, sem porta, com acabamento sem arestas ou pontos cortantes. Sendo assim os veículos deverão ser fornecidos com 2 bancos 1/3 n cabine.

Deverá ser dotada de degrau ou estribo revestido em alumínio antiderrapante para acesso ao salão de atendimento na porta traseira da ambulância com previsão para entrada da maca retrátil, sempre que a distância do solo ao piso do salão de atendimento for maior que 50 cm para entrada da maca; com dimensões compatíveis com o veículo de acordo com a normas da ABNT.

A altura interna do veículo deverá ser original de fábrica, sem que seja alterada a parte construtiva da ambulância. O pneu estepe não deverá ser acondicionado no salão de atendimento.

### **1.9 Sistema Elétrico**

Será o original do veículo, com montagem de bateria adicional.

Alimentação deverá ser feita por duas baterias, sendo a do chassi original do fabricante eu a outra, independente, para o compartimento de atendimento. Essa segunda bateria deverá ser do tipo ciclo profundo e ter no mínimo 150 A, do tipo sem manutenção, 12 volts, instalada em local de fácil acesso, devendo possuir dreno de proteção para evitar corrosão caso ocorra vazamento de solução da mesma.

O sistema elétrico deverá estar dimensionado para o emprego simultâneo de todos os itens especificados (do veículo e equipamentos), quer com a viatura em movimento quer estaciona, sem risco de sobrecarga no alternador, fiação ou disjuntores.

O veículo deverá ser fornecido com alternador, original de fábrica, com capacidade de carregar ambas as baterias a plena carga simultaneamente e alimentar o sistema elétrico do conjunto. independente da potência necessária do alternador, não serão admitidos alternadores menores que 140 A.

O sistema deverá contemplar um carregador flutuador de bateria, mínimo 16A, para recarga da bater a auxiliar, quando o veiculo não estiver em utilização, este carregador deve ser ligado à tomada de captação externa.

Deverá haver um sistema que bloqueie automaticamente o uso da bateria do motor para alimentar o compartimento de atendimento e as luzes adicionais de emergência, quando o veículo estive com o motor desligado. Este sistema deverá possuir chave solenoide





D.C.G.
Fis. _____
VISTO

**ESTADO DO RIO GRANDE DO SUL**  
**PREFEITURA MUNICIPAL DE PELOTAS**  
**S.M.F. - DEPARTAMENTO DE COMPRAS GOVERNAMENTAIS - 17/44**  
com corpo em material metálico.

O compartimento de atendimento e o equipamento elétrico secundário devem ser servidos por circuitos totalmente separados e distintos dos circuitos do chassi da viatura.

A fiação deve ter códigos permanentes de cores ou ter identificações com números/letras de fácil leitura, dispostas em chicotes ou sistemas semelhantes, confeccionados com cabos padrão automotivo com resistência à temperatura mínima de 105°C. Eles serão identificados por códigos nos terminais ou nos pontos de conexão. Todos os chicotes, armações e fiações devem ser fixados ao compartimento de atendimento ou armação por braçadeiras plásticas isoladas a fim de evitar ferrugem e movimentos que e podem resultar em atritos, apertos, protuberâncias e danos.

Todas as aberturas na viatura devem ser adequadamente calafetadas para passar a fiação. Todos os itens usados para proteger ou segurar a fiação devem ser adequados para utilização e ser padrão automotivo, aéreo, marinho ou eletrônico. Todos componentes elétricos, terminais e pontos devem ter uma alça de fio que possibilitem pelo menos duas substituições dos terminais da fiação.

Todos os circuitos elétricos devem ser protegidos por disjuntores principais ou dispositivos eletrônicos de proteção à corrente (disjuntores automáticos ou manuais de armação), e devem ser de fácil remoção e acesso para inspeção e manutenção.

Os diagramas e esquemas de fiação em português, incluindo códigos e listas de peças padrão, deverão ser fornecidos em separado.

Todos os componentes elétricos e fiação devem ser facilmente acessíveis através de quadro de inspeção, pelo qual se possam realizar verificações e manutenção. As chaves, dispositivos indicadores controles devem estar localizados e instalados de maneira a facilitar a remoção e manutenção. Os encaixes exteriores das lâmpadas, chaves, dispositivos eletrônicos e peças fixas, devem ser a prova de corrosão e de intempéries. Os equipamentos eletroeletrônicos devem incluir filtros, supressores ou protetores, a fim de evitar radiação eletromagnética e a consequente interferência em rádios e outros equipamentos eletrônicos.

Central elétrica composta de disjuntor térmico e automático e reles instalado na parte superior do armário. Chave geral com corrente nominal contínua mínima de 120 A, não podendo ser em material plástico e localizada ao alcance do motorista. 1

Inversor de corrente contínua (12V) para alternada (110V) com capacidade de 1.000W de potência máxima contínua (não de pico), com onda senoidal pura.



D.C.G.
Fis. _____
VISTO

**ESTADO DO RIO GRANDE DO SUL  
PREFEITURA MUNICIPAL DE PELOTAS**

**S.M.F. - DEPARTAMENTO DE COMPRAS GOVERNAMENTAIS - 18/44**

O painel elétrico interno, localizado na parede sobre a bancada próxima à cabeceira do paciente, deverá possuir uma régua integrada com no mínimo oito tomadas, sendo quatro tripolares (2P+ T) de 1 0V (AC), duas 5V(DC) padrão USB e duas para 12V(DC), além de interruptores com teclas do tipo "iluminadas" ou com indicador luminoso. Deverá possuir um voltímetro para monitoramento da voltagem.

As tomadas elétricas deverão manter uma distância mínima de 31 cm de qualquer tomada de Oxigênio.

Uma tomada tripolar (2P+ T) de 110V (AC) montada na parede oposta, na altura da região torácica do paciente secundário (assento da tripulação).

Tomada externa (tripolar) para captação de energia instalada na parte superior do lado esquerdo do veículo. Essa tomada deverá estar protegida contra intempéries, estando em uso ou não.

Deverá ser acompanhada por um fio de extensão de elevada resistência às intempéries e compatível com o sistema de plugues, tendo no mínimo 20 metros de comprimento.

Um transformador automático ligado à tomada de captação, que permita o carro ser ligado a uma rede elétrica tanto de 110 como de 220 VCA e com sistema automático de comutação entre o transformador e o inversor, de modo que, forneça sempre 110 VCA para as tomadas internas.

### **1.1 Iluminação**

A iluminação do compartimento de atendimento do veículo deve ser de dois tipos:

Natural - mediante iluminação fornecida pelas janelas do veículo (cabine e carroceria), com vidros opacos ou jateados com três faixas transparentes no compartimento de atendimento.

Artificial - deverá ser feita por no mínimo seis luminárias, instaladas no teto, com diâmetro mínimo de 200 mm, em base estampada em alumino cor branca ou injetada em plástico, em modelo LED.

Podendo utilizar um dos conceitos de Led que seguem:

Possuir no mínimo 08 leds de 01 watt cada, tendo cada led intensidade luminosa mínima de 40 lumens.

Possuir no mínimo 50 leds de alta eficiência luminosa mínima de 7.000 me e ângulo de



D.C.G.
Fis. _____
VISTO

**ESTADO DO RIO GRANDE DO SUL**  
**PREFEITURA MUNICIPAL DE PELOTAS**  
**S.M.F. - DEPARTAMENTO DE COMPRAS GOVERNAMENTAIS - 19/44**  
abertura de 70° (categoria alto brilho).

"Possuir no mínimo 50 leds com intensidade luminosa de 12.000 me e ângulo de abertura de 20°.

Possuir mínimo de 100 leds, com fluxo mínimo de 1000 lumens e ângulo de abertura de 120° (categoria alto brilho).

Em todas opções, a luminária deverá possuir a tensão de trabalho de 12 v e consumo nominal de 1 Ampér por luminária. Os leds deverão possuir cor predominantemente cristal com temperatura mínima de 5350° K e máxima de 10.000° K. Com lente de policarbonato translúcido, com acabamento corrugado para difusão da luz, distribuídas de forma a iluminar todo o compartimento do paciente, segundo padrões mínimos estabelecidos pela ABNT"

Deverá possuir, também, duas luminárias com foco dirigido sobre a maca, podendo ser:

Com lâmpadas em modelo led, com no mínimo 12 LEDS de alta eficiência luminosa, tendo cada led - intensidade luminosa mínima de 7.000 me e ângulo de abertura de 120° (categoria alto brilho).

Com módulo articulado com no mínimo 04 Leds de 1 W cada, tendo cada led intensidade luminosa mínima de 40 lumens, dotados de lente colimadora em plástico de Engenharia com resistência automotiva e alta visibilidade. Os Leds deverão possuir cor predominantemente cristal com temperatura mínima de 5.350° K e máxima de 10.000°K.

Com módulo articulado com no mínimo 12 leds de alta eficiência luminosa, com fluxo luminoso mínimo de 600 lumens e ângulo de abertura de no mínimo 60° (categoria alto brilho).

Qualquer que seja a opção aplicada, essa deverá contar com lente em policarbonato translúcido.

Os acionamentos devem estar dispostos no painel de comando, dentro do salão de atendimento, com interruptores de teclas com visor luminoso individual de acionamento ou com indicador luminoso.

A iluminação externa deverá contar com holofotes tipo farol articulado regulável manualmente na parte traseira e nas laterais da carroceria, com acionamento independente e foco direcional ajustável 180° a vertical podendo ser:



D.C.G.
Fis. _____
VISTO

**ESTADO DO RIO GRANDE DO SUL  
PREFEITURA MUNICIPAL DE PELOTAS**

**S.M.F. - DEPARTAMENTO DE COMPRAS GOVERNAMENTAIS - 20/44**

Com lâmpada do tipo alógeno com potência mínima de 50 Watts cada;

Com 9 leds de alta potência, de quinta geração, compacto e selado, com conjunto ótico em plástico e engenharia com resistência automotiva e alta visibilidade na cor cristal, em formato circular com lente de no mínimo 80 mm de diâmetro. Especificações: Cor Cristal: temperatura de cor de 6500°K típico; Capacidade luminosa mínima: 1000 lumens (típica para cada farol); Tensão de aplicação: 12 Vcc; Corrente média: 1, 1 A;

### **1.2 Sinalização Acústica e Luminosa de Emergência**

#### **Sinalizador frontal principal:**

Deverá possuir um sinalizador principal do tipo barra em formato linear, de arco ou similar, com módulo único e lente inteiriça ou múltiplas lentes e módulos. com comprimento mínimo de 1.000 mm e máximo de 1.300 mm, largura mínima de 250 mm e máxima de 500 mm e altura mínima de 55 mm e máxima de 110 mm, instalada no teto da cabine do veículo. Estrutura da barra em ABS reforçado com alumínio extrudado, ou alumínio extrudado na cor preta, cúpula injetada em policarbonato na cor vermelha, resistente a impactos e descoloração, com tratamento UV.

Conjunto luminoso composto por mínimo de 250 diodos emissores de luz (led) próprios para iluminação (categoria alto brilho) ou, 11 (onze) módulos com no mínimo 04 Leds de 1 W cada, totalizando um mínimo de 44 LEDs, tendo cada Led intensidade luminosa mínima de 40 lumens dotados de lente colimadora em plástico de Engenharia com resistência automotiva e alta visibilidade, sendo diretiva nos módulos centrais e difusora nos módulos laterais na cor vermelha, de alta frequência (mínimo de 240 flashes por minuto) distribuídos equitativamente por toda a extensão visível da barra, sem pontos cegos de luminosidade, desde que o "design" no veículo permita, com consumo máximo de 6 A. Este equipamento deverá possuir sistema de gerenciamento de carga automático, gerenciando a carga da bateria quando o veículo não estiver ligado, desligando automaticamente o sinalizador se necessário, evitando assim a descarga total da bateria e possíveis falhas no acionamento do motor do veículo.

#### **Sinalizadores Frontais secundários:**

Deverá ter 02 sinalizadores estroboscópicos intercalados nos faróis dianteiros.

Deverá ter 04 sinalizadores na cor vermelho rubi, distribuídos pelas grades frontais (inferior e/ou superior) de acordo com o "design" do veículo, que possam ser acionado em conjunto com o sistema e sinalização principal, cada sinalizador será composto por um módulo com no mínimo, 3 leds de 1 W cada, tendo cada led intensidade luminosa



D.C.G.
Fis. _____
VISTO

**ESTADO DO RIO GRANDE DO SUL  
PREFEITURA MUNICIPAL DE PELOTAS**

**S.M.F. - DEPARTAMENTO DE COMPRAS GOVERNAMENTAIS - 21/44**

mínima de 40 lumens dotados de lente em plástico de Engenharia com resistência automotiva e alta visibilidade.

**Sinalizadores laterais:**

Três sinalizadores pulsantes intercalados, de cada lado da carroceria da ambulância, sendo dois vermelhos e uma central na cor cristal, com frequência mínima de 90 "flashes" por minuto, com lente injetada de policarbonato, resistente a impactos e descolorização com tratamento "UV". Podendo utilizar um dos conceitos de Led que seguem:

Possuir no mínimo 08 leds de 1 Watt cada, tendo cada led intensidade luminosa de 40 lumens.

Possuir no mínimo 50 leds com intensidade luminosa de 7.000 mc e ângulo de abertura de 70 °.

Possuir no mínimo 50 leds com intensidade luminosa de 12.000 me e ângulo de abertura de 20 °

Em todas as opções, o sinalizador deverá possuir tensão de trabalho de 12 Vcc e consumo nominal máximo de 1 Ampér por luminária. Os Leds deverão possuir cor vermelha com comprimento de 620 a 630 mm."

**Sinalizadores Traseiros:**

Dois sinalizadores na parte traseira da ambulância na cor vermelha, com frequência mínima de 90 "flashes" por minuto, operando mesmo com as portas traseiras abertas e permitindo a visualização da sinalização de emergência no trânsito, quando acionado. com lente injetada de policarbonato, resistente a impactos e descolorização com tratamento "UV". Podendo utilizar um dos conceitos de led que seguem:

Possuir no mínimo 08 leds de 1 Watt cada, tendo cada led intensidade luminosa de 40 lumens.

Possuir no mínimo 30 leds com intensidade luminosa de 7.000 me e ângulo de abertura de 70°.

Possuir no mínimo 30 leds com intensidade luminosa de 12.000 mc e ângulo de abertura de 20°.

Em todas as opções, o sinalizador deverá possuir tensão de trabalho de 12 Vcc e



D.C.G.
Fis. _____
VISTO

**ESTADO DO RIO GRANDE DO SUL  
PREFEITURA MUNICIPAL DE PELOTAS**

**S.M.F. - DEPARTAMENTO DE COMPRAS GOVERNAMENTAIS - 22/44**

consumo nominal máximo de 1 Ampér por luminária. Os Leds deverão possuir cor vermelha com comprimento de 620 a 630 mm."

**Sinalização acústica:**

Sinalizador acústico com amplificador de potência mínima de 100 W RMS @13,8 Vcc, mínimo de quatro tons distintos, sistema de megafone com ajuste de ganho e pressão sonora a 01 (um) metro de no mínimo 100 dB @13,8 Vcc; Estes equipamentos não poderão gerar ruídos eletromagnéticos o qualquer outra forma de sinal que interfira na recepção de sinais de rádio ou telefonia móvel.

Os comandos de toda a sinalização visual e acústica deverão estar localizados em painel único, na cabine do motorista, permitindo sua operação por ambos os ocupantes da cabine, e o funcionamento independente do sistema visual e acústico, e será dotado de:

I - controle para quatro tipos de sinalização (para uso em não emergências; para uso em emergências; para uso em emergências durante o atendimento com o veículo parado; para uso em emergências durante o deslocamento);

II - Botão liga-desliga para a sirene;

III - Botão sem retenção para sirene, para "toque rápido";

IV - Botão para comutação entre os quatro tipos de toque de sirene;

V - Microfone para utilização da sirene como megafone;

VI - Controle de volume do megafone,

Deverá possuir sinalizador acústico de ré.

Deverá possuir câmera de ré com imagem projetada em tela de no mínimo 7" com resolução mínima VGA, localizada no painel do veículo para visualização do motorista, combinada ao GPS.

Deverá possuir aparelho GPS com mapas de todo o território nacional, equipamento com representação dentro do território nacional em tela de no mínimo 7" com resolução mínima VGA, localizada no painel do veículo para visualização do motorista, combinada à câmera de ré.



D.C.G.
Fis. _____
VISTO

**ESTADO DO RIO GRANDE DO SUL  
PREFEITURA MUNICIPAL DE PELOTAS**

**S.M.F. - DEPARTAMENTO DE COMPRAS GOVERNAMENTAIS - 23/44**

Deverá ser fornecido manual de utilização de todo o sistema de sinalização com orientações sobre seu uso e otimização do consumo, para os diversos tipos de uso como por exemplo: Deslocamento em emergência, deslocamento em não emergência, parada em atendimento entre outros que se fizer necessário.

### **1.3 Sistema de Oxigênio**

O veículo deverá possuir um sistema fixo de Oxigênio e ar comprimido, além de ser acompanhado por um sistema portátil de oxigenação.

Sistema fixo de Oxigênio e ar comprimido (redes integradas ao veículo): contendo dois cilindros de oxigênio e um cilindro de ar comprimido de no mínimo 16 litros cada, localizados na traseira da viatura, do lado esquerdo, entre o armário e a porta traseira, em suportes individuais para os cilindros, com cintas reguláveis e mecanismo confiável resistente a vibrações, trepidações e/ou capotamentos, possibilitando receber cilindros de capacidade diferentes, equipado com válvula pré-regulada para 3,5 a 4,0 kgf/cm<sup>2</sup> e manômetro interligado; de maneira que se possa utilizar qualquer dos cilindros] em a necessidade de troca de mangueira ou válvula de um cilindro para o outro.

Todos os componentes desse sistema deverão respeitar as normas de segurança (inclusive veicular) vigentes e aplicáveis. Os suportes dos cilindros não poderão ser fixados por meio de rebites. Os parafusos fixadores deverão suportar impactos sem se soltar. As cintas de fixação dos torpedos deverão ter ajuste do tipo "catraca". As cintas não poderão sofrer ações de alongamento, deformidade ou soltar-se com o uso, devendo suportar capacidade de tração de peso superior a dois mil kg. As mangueiras deverão passar através de conduítes, embutidos na parede lateral do salão de atendimento, para evitar que sejam danificadas e para facilitar a substituição ou manutenção. No suporte do cilindro onde o mesmo esteja em contato com o cilindro deverá ter aplicação de borracha. O compartimento de fixação dos cilindros, deverá ser revestido no piso por borracha ou outro material de características adequadas para proteção da pintura do cilindro e proteções em aço inoxidável onde os cilindros são apoiados para se evitar a ocorrência de ranhuras e desgaste no piso.

Na região da bancada, ao lado da cabeceira do paciente deverá existir uma régua quádrupla com duas saídas de oxigênio e duas saídas de ar comprimido, oriundo dos cilindros fixos, composta por estrutura metálica resistente, com fechamento automático, roscas e padrões conforme ABNT. Tal régua deverá ser afixada em painel removível para melhor acesso ao sistema de tubulação para manutenção. A régua quádrupla deverá possuir: fluxômetro, umidificador para O<sub>2</sub> e aspirador tipo venturi para ar comprimido, com roscas padrão ABNT. O chicote deverá ser confeccionado em nylon, conforme especificações da ABNT e, juntamente com a máscara de O<sub>2</sub>, em material atóxico. Por



D.C.G.
Fis. _____
VISTO

**ESTADO DO RIO GRANDE DO SUL  
PREFEITURA MUNICIPAL DE PELOTAS**

**S.M.F. - DEPARTAMENTO DE COMPRAS GOVERNAMENTAIS - 24/44**

sobre a régua, deverá ser colocada uma proteção em policarbonato translúcido, de modo a proteger a régua e proteger os usuários da mesma, sem que, o acesso à régua seja prejudicado.

O projeto do sistema fixo de oxigênio deverá ter laudo de aprovação da empresa habilitada, distribuidora dos equipamentos.

Sistema portátil de Oxigênio completo: contendo cilindro de Oxigênio de alumínio de no mínimo 0,5 m<sup>3</sup>/ 3 litros, válvula redutora com manômetro, fluxômetro, saída para aspiração com válvula reguladora e circuito do paciente (frasco, chicote, nebulizador e máscara). Este cilindro deve ser de alumínio, a fim de facilitar o transporte. Todo o sistema deverá ser integrado em um estojo ou estrutura de suporte, com alça para transporte, confeccionado em material resistente e lavável, e deverá possuir um dispositivo de fixação dentro da cabine do paciente, seguro e de fácil remoção quando seu uso for necessário.

Os sistemas fixo e portátil de Oxigênio deverão possuir componentes com as seguintes características:

Válvula reguladora de pressão: corpo em latão cromado, válvula de alívio calibrada, manômetro aneróide de 0 a 300 kgf/cm<sup>2</sup>, pressão de trabalho calibrada para aproximadamente 3,5 kgf/cm<sup>2</sup>.

Conexões de acordo com ABNT.

Umidificador de Oxigênio: somente para sistema fixo. Frasco em PVC atóxico ou similar, com capacidade de no mínimo 250 ml, graduado, de forma a permitir uma fácil visualização. Tampa de rosca e orifício para saída do Oxigênio em plástico resistente ou material similar, de acordo com as normas da ABNT. Borboleta de conexão confeccionada externamente em plástico ou similar, e internamente em metal, que proporcione um perfeito encaixe, com sistema de selagem, para evitar vazamentos.

Sistema borbulhador (ou difusor) composto em metal na parte superior e tubo condutor de PVC atóxico ou similar.

Extremidade da saída do fluxo de oxigênio em PVC atóxico ou similar, com orifícios de tal maneira a permitir a umidificação homogênea do Oxigênio.

Fluxômetro para rede de Oxigênio e ar comprimido: fluxômetro de 0-15l/min, constituído de corpo em latão cromado, guarnição e tubo de medição em policarbonato cristal, esfera em aço inoxidável. Vazão máxima de 15 l/min a uma pressão de 3,5 kgf/cm<sup>2</sup>. Sistema de regulação de vazão por válvula de agulha. Porca de conexão de





D.C.G.
Fis. _____
VISTO

**ESTADO DO RIO GRANDE DO SUL  
PREFEITURA MUNICIPAL DE PELOTAS**

**S.M.F. - DEPARTAMENTO DE COMPRAS GOVERNAMENTAIS - 25/44**

entrada, com abas para permitir montagem manual. Escala com duplo cônico. Conexões de entrada e saída normatizadas pela ABNT.

Fluxômetro para sistema portátil de oxigenoterapia: o fluxômetro do equipamento portátil não poderá ser do tipo que controla o fluxo pela esfera de aço, mas deverá ser do tipo que controla o fluxo por chave giratória, com furos pré-calibrados que determinam as variações no fluxo, de zero (fluxômetro totalmente fechado) até um máximo de 15 l/min, com leitura da graduação do fluxo feitas em duas pequenas aberturas (lateral e frontal) no corpo do fluxômetro, com números gravados na própria parte giratória, permitindo o uso do cilindro na posição deitada ou em pé, sem que a posição cause interferência na regulagem do fluxo. Deverá ser compatível com acessórios nacionais, conforme normas da ABNT.

Aspirador tipo Venturi: para uso com ar comprimido, baseado no princípio venturi. Frasco transparente, com capacidade de 500 ml e tampa em corpo de nylon reforçado com fibra de vidro. Válvula de retenção desmontável com sistema de regulagem por agulha. Selagem do conjunto frasco-tampa com a utilização de um anel (o-ring) de borracha ou silicone. Conexões de entrada providas de abas para proporcionar um melhor aperto. Conexões de entrada e saída e bóia de segurança normatizadas pela ABNT, com alta capacidade de sucção.

Mangueira para oxigênio e ar comprimido: com conexão fêmea para oxigênio, com comprimento suficiente para interligar o painel aos cilindros, fabricada em 3 camadas com nylon trançado, PVC e polietileno. Conexões de entrada providas de abas de alta resistência e normatizadas pela ABNT. Com seção transversal projetada para permitir flexibilidade, vazão adequada e resistência ao estrangulamento acidental. Borboleta de conexão confeccionada externamente em plástico ou similar, e internamente em metal, para conexão aos cilindros e conexões sextavadas em metal para conexões ao painel de forma a proporcionar um perfeito encaixe, com sistema de selagem para evitar vazamento.

Máscara facial com bolsa reservatório: formato anatômico, com intermediário para conexão em PVC ou similar, atóxico, transparente, leve, flexível, provido de abertura para evitar a concentração de CO<sub>2</sub> e seu interior. Dotada de presilha elástica para fixação na parte posterior da cabeça do paciente.

#### **1.4 Ventilação**

A adequada ventilação do veículo deverá ser proporcionada por janelas e ar condicionado.



D.C.G.
Fis. _____
VISTO

**ESTADO DO RIO GRANDE DO SUL  
PREFEITURA MUNICIPAL DE PELOTAS**

**S.M.F. - DEPARTAMENTO DE COMPRAS GOVERNAMENTAIS - 26/44**

A climatização do salão de atendimento deverá permitir o resfriamento e o aquecimento.

Todas as janelas do compartimento de atendimento deverão propiciar ventilação, dotadas de sistema e abertura e fechamento.

O compartimento do motorista deverá ser fornecido com o sistema original do fabricante do chassi ou homologado pela fábrica para ar condicionado, ventilação, aquecedor e desembaçador.

Para o compartimento do paciente, deverá ser fornecido um sistema com aquecimento e ventilação nos termos do item 5.12 da NBR 14.561 e sua capacidade térmica deverá ser com mínimo de 30.000 BTU, possuir unidade condensadora de teto, visando melhor eficiência.

### **1.5 Bancos**

Todos os bancos, tanto da cabine quanto do salão de atendimento, devem ter projeto ergonômico, sendo dotados de encosto estofado, apoio de cabeça e cinto de segurança. Na cabine cintos de três pontos, no salão de atendimento cintos sub-abdominais, sendo o da cadeira do médico retrátil.

No salão de atendimento, paralelamente à maca, um banco lateral escamoteável, tipo baú, revestido corvim, de tamanho mínimo de 1,83 m, que permita o transporte de no mínimo de três pacientes assentados ou uma vítima imobilizada em prancha longa, dotado de três cintos de segurança e que possibilite a fixação da vítima na prancha longa ao banco. A prancha longa deve ser acondicionada com segurança sobre este banco com sistemas de fixação que impeçam sua movimentação. O encosto do banco baú deverá ter no máximo 70 mm de espessura. Este banco tipo baú deve conter um orifício com tampa, na base inferior, que permita escoamento de água quando da lavagem de seu interior.

No interior deste banco baú deverá ter uma lixeira de fácil acesso para uso e remoção, para a, localização de sacos de lixo de aproximadamente 5 litros. O acesso a lixeira deverá ser vertical e com tampa, de modo a reduzir a contaminação e facilitar o manuseio dos resíduos, também deve conter um compartimento para reservatório de perfurocortantes no interior deste banco, este compartimento deve ter um orifício na parte superior para descarte dos perfurocortantes.

Na cabeceira da maca, localizado entre a cabine e a maca, ao longo do eixo desta, voltado para a traseira do veículo, deverá haver um banco, de projeto ergonômico, com sistema giratório de 360 graus e com travamento de pelo menos 6 posições equidistantes a fim de promover total segurança e ocupante, ajuste em nível e distância adequado



D.C.G.
Fis. _____
VISTO

**ESTADO DO RIO GRANDE DO SUL  
PREFEITURA MUNICIPAL DE PELOTAS**

**S.M.F. - DEPARTAMENTO DE COMPRAS GOVERNAMENTAIS - 27/44**

para permitir que um profissional de saúde ofereça cuidados à vítima incluindo acesso a vias aéreas.

**1.15 Maca**

Maca retrátil, totalmente confeccionada em duralumínio; instalada longitudinalmente no salão de atendimento; com no mínimo 1.900 mm de comprimento, 550 mm de largura e capacidade para pacientes de até 300 kg (testada com no mínimo 900kg), com a cabeceira voltada para frente do veículo; com pés dobráveis, sistema escamoteável; provida de rodízios confeccionados em materiais resistentes a oxidação, com pneus de borracha maciça e sistema de freios; com trava de segurança para evitar fechamento involuntário das pernas da maca quando na posição estendida, projetada de forma a permitir a rápida retirada e inserção da vítima no compartimento da viatura, com a utilização de um sistema de retração dos pés acionado pelo próprio impulso da maca para dentro e para fora do compartimento, podendo ser manuseada por apenas uma pessoa. Esta maca deve dispor de três cintos de segurança fixos à mesma, equipados com travas rápidas, que permitam perfeita segurança e desengate rápido, sem riscos para a vítima. Deve ser provida de sistema de elevação do trompo do paciente em pelo menos 45 graus e suportar neste item peso mínimo de 100 kg. A maca hora descrita, deverá possuir acabamento na cor amarela.

Uma vez dentro do veículo, esta maca deve ficar adequadamente fixa à sua estrutura, impedindo sua movimentação lateral ou vertical quando do deslocamento do mesmo. Quando montada fora da ambulância deverá ter uma altura máxima de 1.100 mm.

Deverá ter no mínimo espaços entre os armários e balcões localizados em ambos os lados da ambulância, sendo no mínimo 100 mm para o armário lateral esquerdo e no mínimo 500 mm para a base/ cobertura da caixa de roda traseira direita.

O sistema que fixa a maca ao assoalho da ambulância deverá ser montado de maneira a permitir o escoamento de líquidos no assoalho abaixo da maca evitando-se o seu acúmulo.

A base do banco e as proteções em inox para maca e travas da maca fixas ao piso, devem ser vedadas, com exceção ao guia da maca que deverá ser vedado parcialmente de modo a não permitir o acúmulo de água.

Acompanham: colchonete, confeccionado em espuma ou similar, revestido por material resistente e impermeável, sem costuras ou pontos que permitam entrada de fluidos ou secreções; demais componentes ou acessórios necessários à sua perfeita utilização.



D.C.G.
Fis. _____
VISTO

**ESTADO DO RIO GRANDE DO SUL  
PREFEITURA MUNICIPAL DE PELOTAS**

**S.M.F. - DEPARTAMENTO DE COMPRAS GOVERNAMENTAIS - 28/44**

**1.16 Cadeira de Rodas**

Cadeira de rodas, dobrável; para pacientes adultos; estrutura confeccionada em alumínio; com estrutura reforçada; assento e encosto destacáveis para limpeza, confeccionados em material resistente e impermeável; rodas com pneus de borracha. 1

Deverá ser alojada no compartimento traseiro junto à divisória no lado esquerdo, em compartimento específico no armário, por um sistema de fixação seguro e que permita a fácil colocação e remoção.

Medidas aproximadas quando fechada: 105 x 45 x 15 cm.

A posição da cadeira de rodas acima sugerida poderá ser modificada pelo fornecedor, desde que atenda os princípios de fácil acessibilidade, não interfira com a movimentação das pessoas dentro da ambulância, e não seja ponto de riscos para acidentes.

**1.17 Prancha/Maca de resgate e salvamento:**

Deverão ser fornecidas (02) duas Prancha/Maca de resgate e salvamento com as seguintes especificações: Trata-se de um sistema de estabilização, imobilização e emergência e transporte de pacientes/vítimas que deverá seguir a descrição a seguir: o sistema será composto de 01 unidade de prancha longa, confeccionada de material totalmente impermeável, plástico ou polietileno, não dobrável, lavável, na cor amarela. Deverá apresentar cantos e bordas arredondadas, com orifícios oblongos nas bordas para passar os cintos e orifícios para pega de mão. Deverá ser leve, pesando no máximo 7,5 g. Dimensões aproximadas: 1800 mm x 450 mm. Não conduzir eletricidade, não possuir soldas ou emendas ou reforços metálicos. Possuir flutuação em água. Ser radio transparente (ao raio X) e impermeável. Deverá permitir a imobilização e o transporte adequado de adultos e crianças. Deverá ter no mínimo 30 orifícios, ou seja, orifícios nas extremidades e na parte interna, para permitir a imobilização adequada à criança. Deverão possuir formato retangular as duas extremidades. Deve possuir em uma das extremidades da prancha, o sistema de acoplamento dos blocos imobilizadores de cabeça, que permita sua regulagem no momento de uso, diretamente na prancha e sem uso de costura ou velcro, de forma a facilitar a utilização e a higienização adequada. O sistema deverá acompanhar 01 par de blocos para uso adulto e 01 par de blocos para uso infantil, os blocos deverão ser confeccionados de material resistente, impermeável, lavável, livre de tecidos, costuras ou velcros. Deverá possuir orifício central, que abranja a região auricular. E os tamanhos deverão ser diferenciados para uso adulto e uso infantil. Deverá possuir orifícios próprios, diretamente na prancha, para o encaixe dos tirantes de cabeça e de queixo. Tirante da testa: 900 mm de comprimento x 30 mm de largura, confeccionado em alça de polipropileno na cor preta com ajuste através de sistema de



D.C.G.
Fis. _____
VISTO

**ESTADO DO RIO GRANDE DO SUL**  
**PREFEITURA MUNICIPAL DE PELOTAS**

**S.M.F. - DEPARTAMENTO DE COMPRAS GOVERNAMENTAIS - 29/44**

velcro, tendo na região central uma almofada confeccionada em etil vinil acetato de 190 mm x 30 mm x 16 mm. Tirante do queixo: 900 m 30 mm de largura, confeccionado em alça de polipropileno na cor preta com ajuste através desiste a de velcro, tendo na região central uma abertura 100 mm de comprimento para encaixe do queixo, E te tirantes proporcionam a imobilização da cabeça e pescoço, impedindo os movimentos de flexão, extensão, rotação e inclinação lateral. Todas as costuras da peça são reforçadas com no mínimo duas passadas sobrepostas, tendo até em alguns pontos quatro passadas, com arremate em sistema de retrocesso. As medidas podem ter variações de 5%. Deverá vir acompanhada de jogos compostos 03 unidades (01 na cor vermelha, 01 na cor amarela e 01 na cor preta) de cinto confeccionado em polipropileno com fecho de engate rápido na cor preta confeccionado em nylon, nas medidas de 1,60 de comprimento, por 5 cm de largura cada. Deverá vir acondicionada numa capa com locais adequados para acondicionamento do material acima especificado. Parte Externa: confeccionada em tecido de nylon 420, na cor azul (ou verde) e alças de mão de 50 mm de largura na cor azul. Cada prancha longa acompanha três (03) cintos de segurança de nylon nas cores vermelho, amarelo e verde com fivelas nas cores preta em polipropileno resistente com costura em X, de comprimento 1.600 mm e largura de 50 mm; Cinto modelo aranha: confeccionado em fitas de polipropileno na largura de 50 mm. Possui uma ta central na cor preta com comprimento máximo de 1,60m com regulagem do comprimento através de fechos de engate rápido que estão localizados na parte inferior da fita. Na extremidade inferior da fita central deve possuir um dispositivo confeccionado com fita preta com comprimento máximo de 1,10 m com regulagem do comprimento (fechos de engate rápido) de forma que evita que a vítima escorregue pela prancha. Acima deste dispositivo possui uma fita na cor preta fixada perpendicularmente a fita central com comprimento máximo de 1,25m para prender a região do tornozelo com mecanismo de regulagem do comprimento. Na parte intermediaria da fita central deve possuir três alças fixadas perpendicularmente a fita central para prender na sequência: as pernas da vítima com fita na cor vermelha com comprimento máximo de 1,80m com regulagem do comprimento, para fixação d1a região do quadril na fita de cor preta com comprimento máximo de 1,85m com regulagem do comprimento e para fixação do tórax na fita de cor amarela com comprimento máximo de 2,10 m com regulagem do comprimento (engate rápido). As fitas perpendiculares devem prender o calcanhar, pernas, quadril, e tórax possuem um mecanismo que faz com que deslizem sobre a fita central para que sejam regulados os pontos de fixação das fitas de acordo com a altura da vítima. Na parte superior da fita central, fixado perpendicularmente, possui uma fita na cor verde musgo com comprimento máximo de 2,45m com regulagem do comprimento (engate rápido) para fixação dos braços. Fixado a esta fita possui duas fitas perpendiculares na cor verde com comprimento máximo de 1,30m com regulagem do comprimento (engate rápido) com a finalidade de prender os ombros da vítima. O acabamento interno é feito em perfil termoplástico de 25 mm x 0,8mm na cor preta. Manual do usuário escrito em português. Casalo licita te não seja o fabricante do objeto, deverá anexar documento assinado e com



D.C.G.
Fis. _____
VISTO

**ESTADO DO RIO GRANDE DO SUL  
PREFEITURA MUNICIPAL DE PELOTAS**

**S.M.F. - DEPARTAMENTO DE COMPRAS GOVERNAMENTAIS - 30/44**

firma reconhecida, emitido pelo fabricante, autorizando o licitante oferecer o produto e garantir sua entrega e garantia; (carta de solidariedade do fabricante).

**2. DESIGN INTERNO E EXTERNO**

A distribuição dos móveis e equipamentos no salão de atendimento deverá considerar os seguintes aspectos:

**2.1 Design Interno**

Deve dimensionar o espaço interno da ambulância, visando posicionar, de forma acessível e prática, a maca, bancos, equipamentos e aparelhos a serem utilizados no atendimento às vítimas. 1

Os materiais fixados na carroceria da ambulância (armários, bancos, maca) deverão ter uma fixação reforçada de maneira que, em caso de acidentes, os mesmos não se soltem.

Paredes: As paredes internas deverão ser revestidas de material lavável e resistente aos pro esses e limpeza e desinfecção comuns às superfícies hospitalares podendo ser em compensado naval revestido com placas de PRFV (plástico reforçado com fibra de vidro) laminadas, ou PRFV com espessura mínima de 3mm moldada conforme geometria do veículo ou Acrilonitrila Butadieno Estireno (ABS) cor espessura mínima de 3mm e todos materiais devem estar em conformidade com a resolução do Contran Resolução Nº 498, de 29 de Julho de 2014. As caixas de rodas se expostas deverão possuir revestimento conforme descrito acima.

As arestas, junções internas, pontos de oxigênio fixados na parede do interior do salão de atendimento deverão ter um sistema de proteção, e deverá ser evitado as formações pontiagudas, a fim de aumentar a segurança e favorecer a limpeza.

Deverá ser evitado o uso de massa siliconizada ou outras para os acabamentos internos, somente será permitido o uso de adesivo selador de poliuretano monocomponente.

Balaústre: Deverá ter dois pega-mão no teto do salão de atendimento (cor amarela). Ambos posicionados próximos às bordas da maca, sentido traseira-frente do veículo. Confeccionado em alumínio de no mínimo 1 polegada de diâmetro, com 3 pontos de fixação no teto, instalados sobre o eixo longitudinal do compartimento, através de parafusos e com dois sistemas de suporte de soro deslizável, devendo possuir dois ganchos cada para frascos de soro.

Deve ter dois pega-mão ou balaústres verticais (cor amarela), sendo um junto a porta lateral corrediça e um junto a porta traseira direita, para auxiliar no embarque.



D.C.G.
Fis. _____
VISTO

**ESTADO DO RIO GRANDE DO SUL**  
**PREFEITURA MUNICIPAL DE PELOTAS**  
**S.M.F. - DEPARTAMENTO DE COMPRAS GOVERNAMENTAIS - 31/44**

Piso: Deverá ser resistente a tráfego pesado, revestido com material tipo vinil ou similar em cor clara, e alta resistência, lavável, impermeável, antiderrapante mesmo quando molhado. Sua colocação deverá ser feita nos cantos de armários, bancos, paredes e rodapés, de maneira continuada até 10 cm de altura destes para evitar frestas. Sem emendas ou com emendas fundidas com o próprio material, instalado sobre piso de madeira compensado naval, com aproximadamente 15 mm de espessura, ou sobre material de mesma resistência e durabilidade ou superior que o compensado naval. Deverão ser fornecidas proteções em aço inoxidável nos locais de descanso das rodas da maca no piso e nos locais (pára-choque e soleira da porta traseira), onde os pés da maca raspem, para proteção de todos estes elementos. 1

Janelas: Com vidros translúcidos, opacos ou jateados e corrediças em todas as 3 portas de acesso ao compartimento traseiro, que permitam ventilação e que também possam ser fechadas por dentro, de maneira que não possam ser abertas pela parte externa.

Armários: Conjunto de armários para a guarda de todo o material de emergência utilizado no veículo. Armários com prateleiras internas, laterais em toda sua extensão em um só lado da viatura (lado esquerdo). Deverá ser confeccionado em compensado naval revestido interna e externamente em material impermeável e lavável (fórmica ou similar).

O projeto dos móveis deve contemplar o seu adequado posicionamento no veículo, visando o máximo aproveitamento de espaço, a fixação dos equipamentos e a assepsia do veículo.

As portas dos armários deverão ser corrediças em policarbonato, bipartidas.

Todas as gavetas e portas devem ser dotadas de trinco para impedir a abertura espontânea das mesmas durante o deslocamento do veículo. Os trincos devem ser de fácil acionamento, possibilitando sua abertura com apenas uma leve pressão. As gavetas devem ter limitações de abertura, para impedir que sejam retiradas, acidentalmente, durante sua utilização.

Todas as prateleiras deverão ter batentes frontais, até mesmo nos armários com portas, a fim de dificultar que os materiais caiam quando o veículo estiver em movimento.

O compartimento para guarda dos 2 cilindros de oxigênio e 1 cilindro de ar comprimido, instalados na parte traseira do compartimento do paciente.

Bancada para acomodação dos equipamentos, permitindo a fixação e o



D.C.G.
Fis. _____
VISTO

**ESTADO DO RIO GRANDE DO SUL  
PREFEITURA MUNICIPAL DE PELOTAS**

**S.M.F. - DEPARTAMENTO DE COMPRAS GOVERNAMENTAIS - 32/44**

condicionamento adequado dos equipamentos, com batente frontal e lateral de no mínimo 50 mm e borda arredondada.

Os materiais auxiliares confeccionados em metal, tais como: pregos, dobradiças, parafusos e etc., deverão ser protegidos com material antiferrugem. Os puxadores terão que ser embutidos ou semi-embutidos.

O Apêndice IB mostra apenas uma orientação a respeito da distribuição interna dos armários, sendo que deverá prevalecer o descritivo deste Termo de Referência com as dimensões descritas abaixo o mais aproximadas possíveis dependendo da disponibilidade do veículo:

I. 01 armário para guarda de materiais com portas corrediças, em policarbonato, bipartidas, com batente frontal de 50 mm, medindo 1,00 m de comprimento por 0,40 m de profundidade, com uma altura de 0,375m;

II. 01 armário para guarda de materiais com divisórias tipo prateleiras com tirantes em nylon de retenção, para evitar que o material ali acomodado caia durante o deslocamento, com batente frontal de 50 mm. Medindo, cada prateleira, 1,00 m de comprimento por 0,40 m de profundidade, com uma altura de 0,375 m;

III. 01 armário tipo bancada para acomodação de equipamentos com batente frontal de 50 mm, para apoio de equipamentos e medicamentos, com 1,60 m de comprimento por 0,40 m de profundidade, com uma altura de 0,75 m;

IV. 02 gavetas localizadas junto à divisória, abaixo do armário com portas corrediças e acima do alojamento da cadeira de rodas.

V. 01 bagageiro superior para materiais leves, com no mínimo 1,50 m de comprimento, 0,40 m de largura, com uma altura de 0,30 m.

## **2.2 Design Externo**

A cor da pintura bem como as logomarcas a serem coladas nas ambulâncias são as definidas pelo Ministério da Saúde e encontram-se no Apêndice 1-B deste Termo de Referência.

## **3. DEMAIS EQUIPAMENTOS E MATERIAIS A SEREM FORNECIDOS COM A AMBULÂNCIA**

Equipamentos e materiais complementares, que deverão ser fornecidos juntamente com a ambulância de acordo com o descritivo técnico, a seguir:





D.C.G.
Fis. _____
VISTO

**ESTADO DO RIO GRANDE DO SUL**  
**PREFEITURA MUNICIPAL DE PELOTAS**  
**S.M.F. - DEPARTAMENTO DE COMPRAS GOVERNAMENTAIS - 33/44**

## **2.1 Suporte de Segurança**

01 Extintor de Pó ABC de 6 kg

03 Cones de segurança para trânsito, com altura entre 700 e 760 mm e base com lados de 400 (+ o - 20) mm, em plástico, na cor laranja, com faixas refletivas, de acordo com normas da ABNT.

01 Lanterna portátil: Lanterna à bateria e carregador anexo, portátil, permite 08 horas de uso com alta intensidade, corpo em termoplástico resistente a impacto, com peso máximo de 1,5 quilos, corri entrada para 220V ou 11 OV, bateria recarregável.

## **04 GARANTIAS E ASSISTÊNCIAS TÉCNICAS 1**

4.1 A garantia de veículo deverá ser total, inclusive abarcando os acessórios instalados pela empresa, com cobertura pelo período mínimo de 12 (doze) meses e sem limite de quilometragem a contar da efetiva retirada do veículo do pátio de entrega pelo contratante ou ente donatário, ou pelo período previsto no manual do proprietário, prevalecendo o de maior período. 1

4.2 Assistências Técnicas e de Manutenção: Deverá possuir assistência técnica 1 autorizada em todos os Estados da Federação, bem como apresentar relação dos prestadores da assistência técnica autorizada em cada Estado da Federação e no Distrito Federal com endereço completo, telefone, Fax, CEP, e-mail, etc.;

4.3 No período de garantia, os serviços de assistência técnica deverão ser efetuados e problema solucionado num prazo de 10 (dez) dias úteis, a contar da data da solicitação/notificação oficial.

4.3.1 Se a Contratada não puder atender dentro do prazo estabelecido, deverá justificar e comprovar por escrito os motivos, ficando a prorrogação por mais 10 (dez) dias úteis, condicionada à aceitação do usuário do bem (ente donatário).

4.4 É vedada a elaboração de manual de proprietário exclusivo para os veículos objeto a presente contratação com termos distintos daqueles fornecidos aos proprietários particulares d mesmo modelo do veículo.

4.5 Considerando que os veículos serão utilizados em todas as regiões do país, a assistência técnica deverá ser disponível em todas as Unidades da Federação para execução a garantia e assistência técnica por meio de serviços especializados de



**ESTADO DO RIO GRANDE DO SUL**  
**PREFEITURA MUNICIPAL DE PELOTAS**  
**S.M.F. - DEPARTAMENTO DE COMPRAS GOVERNAMENTAIS - 34/44**  
manutenção homologados pelo fabricante.

4.5.1 É vedada à CONTRATADA opor qualquer restrição de assistência técnica constantes no manual do fabricante ou em outro instrumento da fábrica, cuja participação no certame configura plena aceitação das condições exigidas.

**5. LAYOUT INTERNO DA AMBULÂNCIA-SAMU 192**

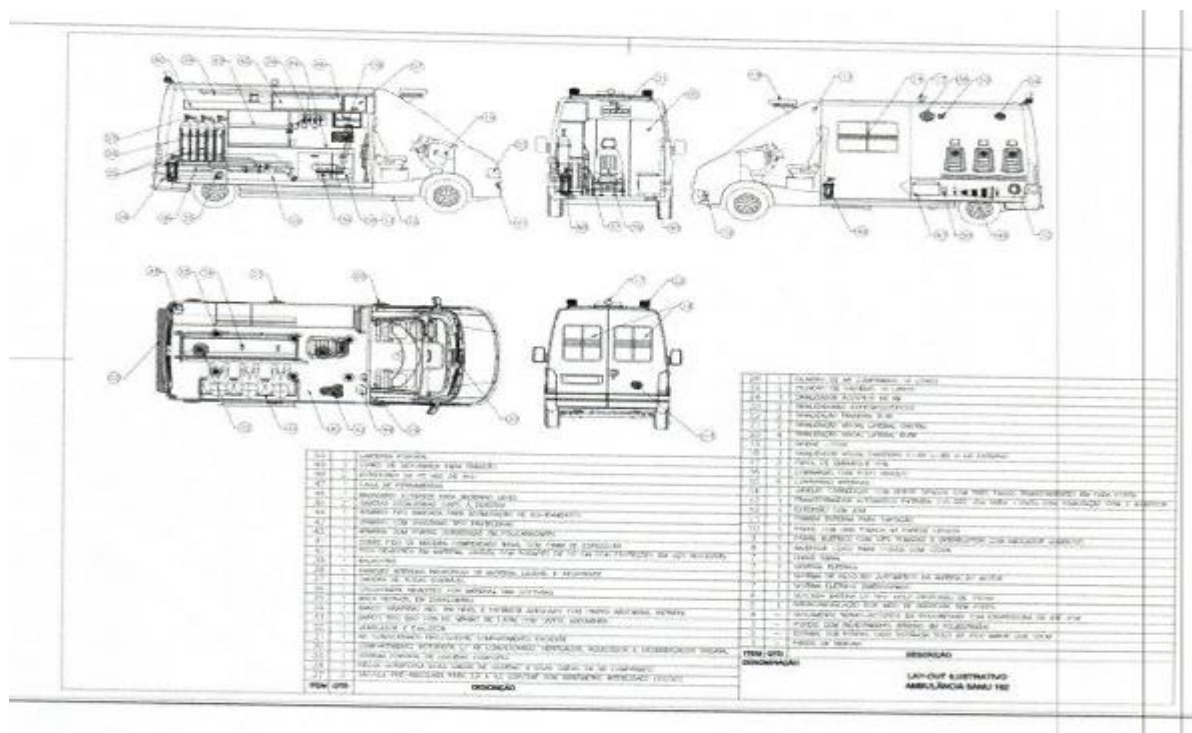

**6. LAYOUT EXTERNO DA AMBULÂNCIA- SAMU 192**

VEÍCULOS UNIDADE MÓVEL



D.C.G.
Fis. _____
VISTO

**ESTADO DO RIO GRANDE DO SUL  
PREFEITURA MUNICIPAL DE PELOTAS  
S.M.F. - DEPARTAMENTO DE COMPRAS GOVERNAMENTAIS - 35/44**

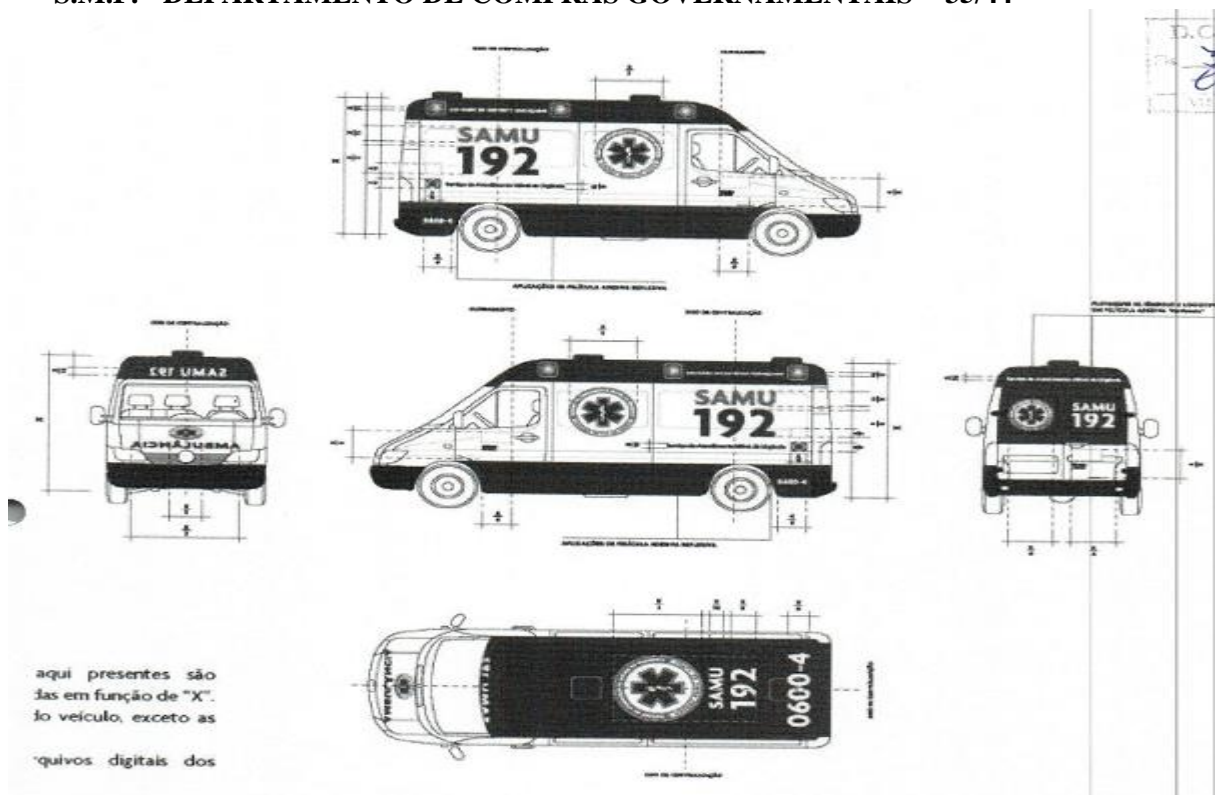

- Todas as dimensões aqui presentes são aproximadas e foram tomadas em função de " X".

"X" corresponde à altura do veículo, exceto as suas rodas.

- Solicite sempre os arquivos digitais dos elementos presentes nessa programação visual para a placa e das películas adesivas.



**ESTADO DO RIO GRANDE DO SUL  
PREFEITURA MUNICIPAL DE PELOTAS  
S.M.F. - DEPARTAMENTO DE COMPRAS GOVERNAMENTAIS - 36/44**

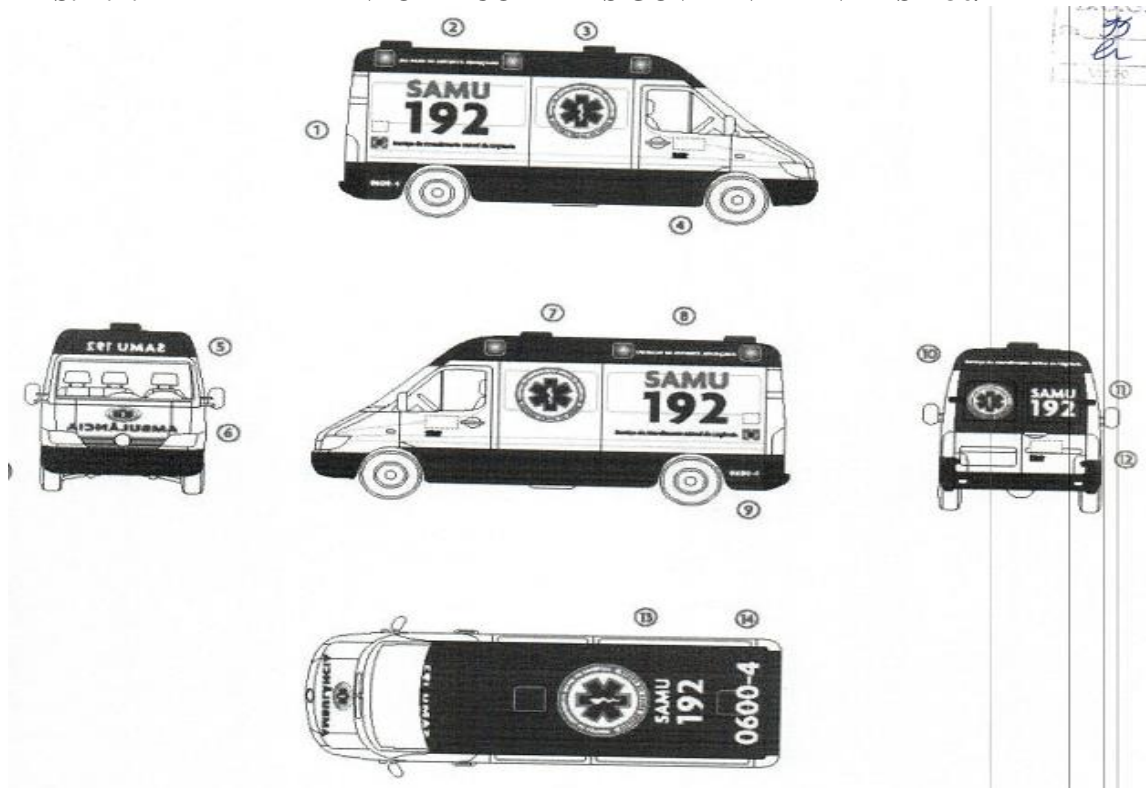

1. Espaço reservado para aplicação da bandeira do Estado ou do município;
2. Em caso de presença de luzes laterais, o texto "UNIDADE DE SUPORTE BASICO o AVANÇADO" deve ser aplicado entre as mesmas, na posição indicada;
3. Se não houver janela lateral, o símbolo SAMU 192 deverá ser aplicado na lateral direita;
4. Espaço destinado à marca da prefeitura do município; (esta deverá sempre estar contida na área correspondente ao retângulo tracejado e nunca deverá exceder na largura a marca do Governo Federal);
5. O logotipo SAMU 192 deverá ser aplicado invertido abaixo do Giroflex;
6. A palavra "AMBULÂNCIA" também deverá aparecer invertida no capô do veículo;
7. O símbolo SAMU 192 sempre aparecerá na lateral esquerda da ambulância;
8. Centralizar o texto entre as duas últimas luzes laterais;
9. Quando necessário, o prefixo de identificação do veículo deve ser aplicado nessa área;
10. Sobre as portas traseiras deve constar o texto "Serviço de Atendimento Móvel de Urgência".;



D.C.G.
Fis. _____
VISTO

**ESTADO DO RIO GRANDE DO SUL  
PREFEITURA MUNICIPAL DE PELOTAS**

**S.M.F. - DEPARTAMENTO DE COMPRAS GOVERNAMENTAIS - 37/44**

11. O símbolo e o logotipo SAMU 192 deverão ser impressos em película adesiva tipo "Perfurate";

12. Espaço destinado à marca da prefeitura do município;

13. A marca SAMU 192 deverá sempre ser aplicada na parte superior do veículo;

14. O prefixo de identificação do veículo deve ser aplicado, se necessário, também superior da ambulância.

**III - Local de Entrega:** A empresa vencedora deverá entregar os produtos, no Setor de Veículos sito à Rua Lobo da Costa, 1764 - Centro/ Pelotas

**II - Prazo:** Os produtos deverão ser entregues, pelo período de 12 (doze) meses, sendo que as entregas deverão ser realizadas em até 30 (trinta) dias úteis, após a solicitação da contratante, mediante o recebimento da Nota de Empenho.

**III - Pagamento:** O pagamento da empresa vencedora será feito após a emissão do empenho, conforme a efetiva entrega dos produtos, mediante a Nota Fiscal, em conta específica da contratada, dentro do cronograma fixado pela Secretaria Municipal da Fazenda deste Município.

**IV - Validade:** O prazo de validade dos produtos na data da entrega não deverá ser inferior ao que consta na descrição de cada item. Os produtos que não corresponderem ao prazo de validade estipulado na descrição do item, não serão aceitos mediante "carta de compromisso" ou documento equivalente, que assegure o futuro cumprimento de tal prazo. Serão imediatamente devolvidos, ficando as despesas decorrentes a cargo da empresa vencedora.



D.C.G.
Fis. _____
VISTO

**ESTADO DO RIO GRANDE DO SUL  
PREFEITURA MUNICIPAL DE PELOTAS  
S.M.F. - DEPARTAMENTO DE COMPRAS GOVERNAMENTAIS - 38/44**

**ANEXO II**

**DECLARAÇÃO**

A empresa ....., inscrita no CNPJ sob o nº .....,  
sediada ....., por intermédio de seu representante legal,  
Sr.(a)....., portador (a) da Carteira de Identidade nº....., CPF nº  
....., declara, perante à Lei, que até a presente data:

- a) Não foi declarada inidônea por ato do Poder Público;
- b) Não está impedido de transacionar com a Administração Pública;
- c) Não foi apenada com rescisão de contrato, quer por deficiência dos serviços prestados, quer por outro motivo igualmente grave, no transcorrer dos últimos 5 (cinco) anos;
- d) Não incorre nas demais condições impeditivas previstas no art. 9º da Lei Federal nº 8.666/93 consolidada pela Lei Federal nº 8.883/94;
- e) Atende à norma do inciso XXXIII do artigo 7º da Constituição Federal, com redação dada pela emenda constitucional nº 20/98, que proíbe trabalho noturno, perigoso ou insalubre aos menores de 18 anos e de que qualquer trabalho a menores de 16 anos salvo na condição de aprendiz a partir de 14 anos; e
- f) Tem pleno conhecimento do objeto licitado e anuência das exigências constantes do Edital e seus anexos.

Cidade – (UF), ..... de..... de 2022.

\_\_\_\_\_  
(nome do representante legal)



D.C.G.
Fis. _____
VISTO

**ESTADO DO RIO GRANDE DO SUL**  
**PREFEITURA MUNICIPAL DE PELOTAS**  
**S.M.F. - DEPARTAMENTO DE COMPRAS GOVERNAMENTAIS - 39/44**  
**ANEXO III**

**ATA DE REGISTRO DE PREÇOS**

O MUNICÍPIO DE PELOTAS, pessoa jurídica de direito público interno, com Prefeitura na Praça Cel. Pedro Osório, nº 101, inscrito no CNPJ/MF sob nº 87.455.531/0001-57, neste ato representado pela Srª. Prefeita Municipal, **Paula Schild Mascarenhas**, brasileira, solteira, professora, inscrita no CPF/MF sob o nº 572.094.640-34, de ora em diante denominado simplesmente **ÓRGÃO GERENCIADOR DO REGISTRO DE PREÇOS** e de outro lado, a empresa adjudicatária no(s) item(ns) abaixo, denominada simplesmente **FORNECEDOR**, em vista o constante e decidido na licitação, modalidade de **PREGÃO ELETRÔNICO nº280/2021 – SMS**, do tipo “MENOR PREÇO”, conforme descrito no Edital e seus Anexos, de acordo com o disposto na Lei Federal nº 10.520/2002, regulamentada pelos Decretos Municipais nºs 4.559/2003, modificado pelo Decreto Municipal 5064/2008, , Lei Municipal nº 5.645/2009, Decreto Federal 7.892/13, Decreto Federal nº 8.538/2015, Lei Complementar Federal 123/2006 e 147/2014, Lei Federal 11.488/2007, e Lei Federal 8.666/93, subsidiariamente, observadas as alterações posteriores e demais legislações aplicáveis que regem a espécie, as quais as partes se sujeitam, mediante as cláusulas e condições a seguir descritas:

**1 – DO FORNECEDOR REGISTRADO:** A partir da data da publicação da respectiva Ata de Registro no jornal diário, de grande circulação no Município de Pelotas, fica registrado neste Município, observada a ordem de classificação, os preços do fornecedor registrado a seguir relacionado, objetivando o compromisso de fornecimento de Veículo Tipo Furgão, nas condições estabelecidas no ato convocatório.

**Empresa:** ....., CNPJ/MF sob nº xx.xxx.xxx/xxxx-xx, com sede à <Rua>, <Nº>, <Cidade> - <UF>, CEP: xxxxx-xxx telefone: (xx) xxxx xxxx, fax: (xx) xxxx xxxx, representada pelo Senhor(a) ....., RG ° x.xxx.xxx SSP/UF, CPF nº xxx.xxx.xxx-xx, e-mail: .....

<i>Item</i>	<i>DESCRIÇÃO DOS ITENS DO TERMO DE REFERÊNCIA DO EDITAL DO PREGÃO ELETRÔNICO Nº280/2021 - SMS</i>	<i>Marca Modelo</i>	<i>Unidade</i>	<i>Quantid. Total</i>	<i>Valor Unitário</i>	<i>Valor Total</i>
01	Ambulância Tipo B - Veículo tipo furgão com carroceria em aço e original de fábrica, longo, de teto alto, zero km, Air-Bag para os 2 ocupantes da cabine, Freio com Sistema Anti-Bloqueio (A.B.S.), modelo do ano da contratação ou do ano posterior, adaptado para ambulância de SUPORTE BÁSICO ou AVANÇADO DE VIDA, com capacidade volumétrica não inferior a 10 (dez) metros cúbicos no total, com porta lateral deslizante e portas traseiras, conforme TERMO DE REFERÊNCIA EM ANEXO.		Unidade	02		

**2 - DA VALIDADE DA ATA DE REGISTRO DE PREÇOS:** A presente Ata terá validade de 12 (doze) meses, a partir da data de sua publicação no jornal diário, de grande circulação no Município de Pelotas.

**3 - DO CONTROLE DOS PREÇOS REGISTRADOS:** O Município de Pelotas adotará a prática de todos os atos necessários ao controle e administração da presente Ata.

**3.1 -** Os preços registrados e a indicação dos respectivos fornecedores detentores da Ata serão divulgados em meio eletrônico.

**4 - DOS PREÇOS:** A qualquer tempo, o preço registrado poderá ser revisto em decorrência de eventual redução daqueles existentes no mercado, cabendo ao Município de Pelotas, convocar os fornecedores para negociar o novo valor.

**4.1 -** Caso o fornecedor registrado se recuse a baixar os preços registrados, o Município de Pelotas,



D.C.G.
Fis. _____
VISTO

**ESTADO DO RIO GRANDE DO SUL  
PREFEITURA MUNICIPAL DE PELOTAS**

**S.M.F. - DEPARTAMENTO DE COMPRAS GOVERNAMENTAIS - 40/44**

poderá cancelar o registro ou convocar todos os fornecedores registrados para oferecerem novas propostas, gerando novo julgamento e adjudicação para esse fim.

- 4.2 - Durante o período de validade da Ata de Registro de Preços, os preços não serão reajustados ressalvada a superveniência de normas federais aplicáveis à espécie.
- 4.3 - O diferencial de preço entre a proposta inicial do fornecedor detentor da Ata e a pesquisa de mercado efetuada pelo Município de Pelotas à época da licitação, bem como eventuais descontos por ela concedidos serão sempre mantidos.
- 5 - **DA DIVULGAÇÃO DA ATA DE REGISTRO DE PREÇOS:** A publicação resumida desta Ata de Registro de Preços na imprensa oficial, que é condição indispensável para sua eficácia, será providenciada pelo Órgão Gerenciador até o quinto dia útil do mês seguinte ao de sua assinatura, para ocorrer no prazo de vinte dias daquela data.
- 6 - **DO FORO:** As partes elegem o Foro de Pelotas, abrindo mão de qualquer outro, por mais privilegiado que seja, como sendo o único e competente para dirimir as dúvidas decorrentes do presente contrato.

E por estarem justos e contratados, firmam o presente instrumento em 03 (três) vias de igual teor e forma, na presença de 02 (duas) testemunhas, para que se produzam seus jurídicos efeitos.

Pelotas, .....de ..... de 2022.

PAULA SCHILD MASCARENHAS  
PREFEITA MUNICIPAL  
Órgão Gerenciador

**FORNECEDOR**

Testemunhas:

1. \_\_\_\_\_  
CPF \_\_\_\_ . \_\_\_\_ . \_\_\_\_ - \_\_\_\_

2. \_\_\_\_\_  
CPF \_\_\_\_ . \_\_\_\_ . \_\_\_\_ - \_\_\_\_

Visto:

**Procuradoria Geral do Município**





D.C.G.
Fis. _____
VISTO

**ESTADO DO RIO GRANDE DO SUL**  
**PREFEITURA MUNICIPAL DE PELOTAS**  
**S.M.F. - DEPARTAMENTO DE COMPRAS GOVERNAMENTAIS - 41/44**

**ANEXO IV**

**MINUTA CONTRATO N° ...../2022**

Contrato Administrativo para a **AQUISIÇÃO Veículo Tipo Furgão.**, que entre si celebram o **MUNICÍPIO DE PELOTAS** e a empresa  
.....

O **MUNICÍPIO DE PELOTAS**, pessoa jurídica de direito público interno, com Prefeitura na Praça Cel. Pedro Osório, n° 101, inscrito no CNPJ/MF sob n° 87.455.531/0001-57, neste ato representado pela Sr<sup>a</sup>. Prefeita Municipal, **Paula Schild Mascarenhas**, brasileira, solteira, professora, inscrita no CPF/MF sob o n° 572.094.640-34, de ora em diante denominado simplesmente **CONTRATANTE** e a ....., pessoa jurídica de direito privado, estabelecida na .....n° ..... na cidade de Pelotas - RS, inscrita no CNPJ/MF sob n° ....., neste ato representada pelo Sr. ...., inscrito no CPF/MF sob n° ....., de ora em diante denominada simplesmente **CONTRATADA**, firmam o presente contrato para a **AQUISIÇÃO Veículo Tipo Furgão.**, de acordo com o **REGISTRO DE PREÇOS 280/2021 - SMS** e o disposto na Lei n° 8.666/93, e alterações posteriores, a Lei Federal 10.520/2002, o Decreto Municipal n° 5.064/2008 e demais legislações aplicáveis que regem a espécie, as quais as partes se sujeitam, mediante as cláusulas e condições a seguir descritas:

**CLÁUSULA PRIMEIRA – DO OBJETO**

O objeto do presente contrato é aquisição Veículo Tipo Furgão., para atender a necessidade de deslocamento das equipes de atendimento das demandas externas da Secretaria Municipal de Saúde, conforme especificações contidas no Edital e elencadas no rol abaixo:

<i>Item</i>	<i>Descrição</i>	<i>Marca Modelo</i>	<i>Unidade</i>	<i>Qtde</i>
01	Ambulância Tipo B - Veículo tipo furgão com carroceria em aço e original de fábrica, longo, de teto alto, zero km, Air-Bag para os 2 ocupantes da cabine, Freio com Sistema Anti-Bloqueio (A.B.S.), modelo do ano da contratação ou do ano posterior, adaptado para ambulância de SUPORTE BÁSICO ou AVANÇADO DE VIDA, com capacidade volumétrica não inferior a 10 (dez) metros cúbicos no total, com porta lateral deslizante e portas traseiras, conforme TERMO DE REFERÊNCIA EM ANEXO.		Unidade	02

**CLÁUSULA SEGUNDA – DA ENTREGA E DO PRAZO**

A entrega dos veículos, referido na Cláusula Primeira, objeto do presente contrato, deverá ser feito em até 30 (trinta) dias corridos, a partir da assinatura deste instrumento, na Secretaria Municipal de Saúde, Setor de veículos sito à Rua Lobo da Costa, 1764 – Centro – Pelotas/RS.

§ 1º – Caso o objeto não esteja de acordo com as especificações exigidas, a SMS não o aceitará e lavrará termo circunstanciado do fato, que deverá ser encaminhado à autoridade superior, sob pena de responsabilidade.



D.C.G.
Fis. _____
VISTO

**ESTADO DO RIO GRANDE DO SUL  
PREFEITURA MUNICIPAL DE PELOTAS**

**S.M.F. - DEPARTAMENTO DE COMPRAS GOVERNAMENTAIS - 42/44**

§ 2º – Na hipótese da não aceitação do objeto, o mesmo deverá ser retirado pelo fornecedor no prazo de 5 (cinco) dias contados da notificação da não aceitação, para reposição no prazo máximo de 5 (cinco) dias.

§ 3º – O recebimento não exclui a responsabilidade da CONTRATADA pela perfeita execução do contrato (empenho), ficando a mesma obrigada a substituir, no todo ou em parte, o objeto do contrato, se a qualquer tempo se verificarem vícios, defeitos ou incorreções.

**CLÁUSULA TERCEIRA – RESPONSABILIDADES E OBRIGAÇÕES DA CONTRATADA.**

- a) A **CONTRATADA** é obrigada a fornecer o objeto deste contrato nas especificações contidas no edital;
- b) A **CONTRATADA** é responsável por pagar todos os tributos que incidam ou venham a incidir, direta ou indiretamente, sobre o produto vendido;
- c) A **CONTRATADA** é obrigada a manter, durante a execução deste contrato, as mesmas condições de habilitação;
- d) A **CONTRATADA** é obrigada a fornecer o objeto licitado, no preço, prazo e forma estipulados na proposta;
- e) A **CONTRATADA** deverá fornecer os veículos emplacados e licenciados em nome do Município de Pelotas;
- f) A **CONTRATADA** deverá disponibilizar revisões, assistência técnica e peças para os veículos na Cidade de Pelotas/RS;
- g) A **CONTRATADA** deverá fornecer os veículos equipados com os equipamentos e acessórios de série não especificados e exigidos pelo Código de Trânsito Brasileiro.

**CLÁUSULA QUARTA – DO PREÇO**

O valor total do presente contrato é de R\$..... (.....), com o valor unitário para os veículos especificado, conforme tabela abaixo:

<i>Item</i>	<i>Descrição</i>	<i>Marca Modelo</i>	<i>Unidade</i>	<i>Qtde</i>	<i>P.Unit</i>
01	Ambulância Tipo B - Veículo tipo furgão com carroceria em aço e original de fábrica, longo, de teto alto, zero km, Air-Bag para os 2 ocupantes da cabine, Freio com Sistema Anti-Bloqueio (A.B.S.), modelo do ano da contratação ou do ano posterior, adaptado para ambulância de SUPORTE BÁSICO ou AVANÇADO DE VIDA, com capacidade volumétrica não inferior a 10 (dez) metros cúbicos no total, com porta lateral deslizante e portas traseiras, conforme TERMO DE REFERÊNCIA EM ANEXO.		Unidade	02	

**Parágrafo Único** – Fica expressamente estabelecido que o preço acima referido inclui todos os custos diretos e indiretos, tais como: despesas diretas e indiretas, fretes, seguros em geral, impostos, taxas, encargos trabalhistas e previdenciários e demais despesas atinentes ao fornecimento.

**CLÁUSULA QUINTA – DO PAGAMENTO**

O pagamento será feito em moeda corrente nacional e liberados, conforme a efetiva entrega dos veículos e após conferência da Nota Fiscal pelo órgão competente da **CONTRATANTE**, em conta corrente específica da **CONTRATADA**, dentro do cronograma fixado pela Secretaria Municipal da Fazenda.

**CLÁUSULA SEXTA – DA DOTAÇÃO ORÇAMENTÁRIA**



D.C.G.
Fis. _____
VISTO

**ESTADO DO RIO GRANDE DO SUL  
PREFEITURA MUNICIPAL DE PELOTAS**

**S.M.F. - DEPARTAMENTO DE COMPRAS GOVERNAMENTAIS - 43/44**

A despesa decorrente da presente licitação correrá por conta da dotação nº: 10.301.0103.1001.00 / 4.4.90.52.00.00 da Secretaria Municipal de Saúde.

**CLÁUSULA SÉTIMA – DO ACOMPANHAMENTO E FISCALIZAÇÃO.**

O recebimento do produto será fiscalizado pela Secretaria Municipal de Saúde, através da servidora Sabrina de Lima Lima CPF 005.495.110-08.

**CLÁUSULA OITAVA – DAS PENALIDADES**

Sem prejuízo das demais sanções previstas na Lei Federal nº 8.666/93 e suas alterações posteriores, da propositura da competente ação civil de ressarcimento do município dos prejuízos decorrentes da inadimplência contratual, a **CONTRATADA** ficará sujeita às seguintes penalidades:

- a) Multa de 2% (dois por cento) sobre o valor da Fatura ou Nota Fiscal do respectivo fornecimento, no caso de atraso ou negligência no cumprimento das obrigações contratuais;
- b) Suspensão do direito de licitar num prazo de até 02 (dois) anos, dependendo da gravidade da falta;
- c) Declaração de inidoneidade para licitar e contratar nos casos de falta grave, com anotação no registro cadastral; e

**Parágrafo Único** – Para efeito da aplicação das sanções previstas nesta cláusula, fica estabelecido o direito ao contraditório e a ampla defesa, nos termos do que dispõe o artigo 87 da Lei Federal nº 8.666/93.

**CLÁUSULA NONA – DA RESCISÃO**

- a) O contrato será rescindido de pleno direito, independente de notificação ou interpelação judicial ou extrajudicial, sem qualquer espécie de indenização à **CONTRATADA**, nos casos previstos no Edital e neste contrato de aquisição de bens.
- b) A rescisão unilateral nos termos do item anterior, ocorrerá conforme Artigo 78 e seus incisos da Lei Federal nº 8.666/93;
  - b.1) Pelo não cumprimento de cláusulas contratuais, especificações, projetos ou prazos;
  - b.2) Pelo cumprimento irregular de cláusulas contratuais, especificações, projetos e prazos;
  - b.3) Pela lentidão do seu cumprimento, levando a **CONTRATANTE** a comprovar a impossibilidade da conclusão do serviço ou do fornecimento, nos prazos estipulados;
  - b.4) Pelo atraso injustificado no início do fornecimento;
  - b.5) Pela paralisação do fornecimento, sem justa causa e prévia comunicação à **CONTRATANTE**;
  - b.6) Pela sub contratação total ou parcial do seu objeto, a associação da **CONTRATADA** com outrem, a cessão ou transferência, total ou parcial, bem como a fusão, cisão ou incorporação, não admitidas no Edital e no contrato;
  - b.7) Pelo desatendimento das determinações regulares da autoridade designada para acompanhar e fiscalizar a sua execução, assim como as de seus superiores;
  - b.8) Pelo cometimento reiterado de faltas na sua execução, anotadas na forma do § 1º do Artigo 67 da Lei 8.666/93;
  - b.9) Pela decretação de falência ou a instauração de insolvência civil;
  - b.10) Pela dissolução ou extinção da sociedade ou o falecimento da **CONTRATADA**;
  - b.11) Pelas razões de interesse público, de alta relevância e amplo conhecimento, justificadas e determinadas pela máxima autoridade da esfera administrativa a que está subordinada a **CONTRATANTE** e exaradas no Processo Administrativo a que se refere o contrato;
  - b.12) Pela ocorrência de caso fortuito ou de força maior, regularmente comprovada, impeditiva da execução do contrato.
- c) A inexecução total ou parcial do contrato por culpa da **CONTRATADA** enseja sua rescisão, com as consequências contratuais previstas em Lei de acordo com os artigos 77, 78 e 79 da Lei Federal nº



D.C.G.
Fis. _____
VISTO

**ESTADO DO RIO GRANDE DO SUL  
PREFEITURA MUNICIPAL DE PELOTAS**

**S.M.F. - DEPARTAMENTO DE COMPRAS GOVERNAMENTAIS - 44/44**

8.666/93 e suas alterações posteriores;

- d) Caso a **CONTRATANTE** não se utilize da prerrogativa de rescindir o contrato, a seu exclusivo critério, poderá suspender a sua execução e/ou sustar o pagamento do valor dos produtos, até que a **CONTRATADA** cumpra integralmente a condição contratual infringida.

**CLÁUSULA DÉCIMA – DOS RECURSOS ADMINISTRATIVOS**

Da penalidade aplicada caberá recurso, à autoridade superior àquela que aplicou a sanção, no prazo de 05 (cinco) dias úteis da notificação, ficando a mesma suspensa até o julgamento do pleito.

**CLÁUSULA DÉCIMA PRIMEIRA – DAS ALTERAÇÕES**

Este contrato poderá ser alterado, nos casos previstos pelo disposto no artigo 65 da Lei Federal nº 8.666/93 e suas alterações posteriores, sempre através de Termo Aditivo, numerado em ordem crescente

**CLÁUSULA DÉCIMA SEGUNDA – DA VIGÊNCIA**

O presente contrato terá vigência até a entrega dos veículos, permanecendo após esta data, apenas a obrigação acessória de garantia e assistência técnica na cidade de Pelotas.

**CLÁUSULA DÉCIMA TERCEIRA – DA VINCULAÇÃO AO EDITAL**

O presente contrato vincula-se às condições do Edital do Pregão e à proposta da **CONTRATADA**.

**CLÁUSULA DÉCIMA QUARTA – DA LEGISLAÇÃO APLICÁVEL**

Aplica-se à execução deste contrato, e a casos omissos, à Lei Federal nº 8.666/93, e alterações posteriores, a Lei Federal 10.520/2002 e o Decreto Municipal nº 5.064/2008.

**CLÁUSULA DÉCIMA QUINTA – DA COMPATIBILIZAÇÃO**

Obriga-se a **CONTRATADA** a manter, durante toda execução do contrato, em compatibilidade com as obrigações por ela assumidas, todas as condições de habilitação e qualificação exigidas na Licitação.

**CLÁUSULA DÉCIMA SEXTA – DO FORO**

As partes elegem o Foro de Pelotas, abrindo mão de qualquer outro, por mais privilegiado que seja, como sendo o único e competente para dirimir as dúvidas decorrentes do presente contrato.

E por estarem justos e contratados, firmam o presente instrumento em 03 (três) vias de igual teor e forma, na presença de 02 (duas) testemunhas, para que se produzam seus jurídicos efeitos.

Pelotas, .....de ..... de 2022.

**PAULA SCHILD MASCARENHAS  
PREFEITA MUNICIPAL  
CONTRATANTE**

**CONTRATADA**

Testemunhas:

1. \_\_\_\_\_

CPF \_\_\_\_\_.\_\_\_\_.\_\_\_\_-\_\_\_\_

2. \_\_\_\_\_

CPF \_\_\_\_\_.\_\_\_\_.\_\_\_\_-\_\_\_\_

Visto:

**Procuradoria Geral do Município**